

FEDERÁLNÍ MINISTERSTVO NÁRODNÍ OBRANY

Schvaluji.

Zástupce ministra národní obrany pro výzbroj
náčelník vyzbrojování a technického zabezpečení ČSLA
generálporučík doc. Ing. Vladimír Šmakal, CSc.

Praha 2. června 1987

**Výhradně
pro služební potřebu**



9mm PISTOLE vz. 82

PRAHA 1987

- 2 -

Dě1-21-28/č

Tento předpis obsahuje doplňky:

1.
2.
3.

Ú V O D

Tento předpis pro 9mm pistolí vz. 82 se skládá ze tří částí. První část obsahuje popis a činnost částí a ústrojí pistole, používané střelivo a příslušenství pistole. V druhé části jsou uvedeny pokyny pro rozbírání a skládání, ukládání, prohlídky a ošetřování pistole, způsoby a pravidla střelby, nejčastěji se vyskytující závady, jejich příčiny a způsoby jejich odstranění. Ve třetí části je popsána 9mm cvičná pistole vz. 82 se zaměřením na odlišnosti proti 9mm pistolí vz. 82.

Předpis je určen především velitelům, řídícím a výkonným orgánům služby raketového a dělostřeleckého vyzbrojování, pro potřebu škol a jednotek vyzbrojených touto pistolí.

Předpis nabývá účinnosti dnem 1. ledna 1988. Současně se ruší předpis "9mm pistole vz. 82" (Výhradně pro služební potřebu, evid. zn. Dě1-21-28) vydaný v roce 1985.

Č Á S T 1

T E C H N I C K Ý P O P I S 9 m m P I S T O L E v z. 8 2

A S T Ř E L I V A

HLAVA 1

V Š E O B E C N Ě

1. Účel a bojové vlastnosti 9mm pistole vz. 82

1. 9mm pistole vz. 82 (obr. 1) je zbraň jednotlivce určená k vlastní obraně, k napadení nepřítele a k boji na malé vzdálenosti (do 50 m).

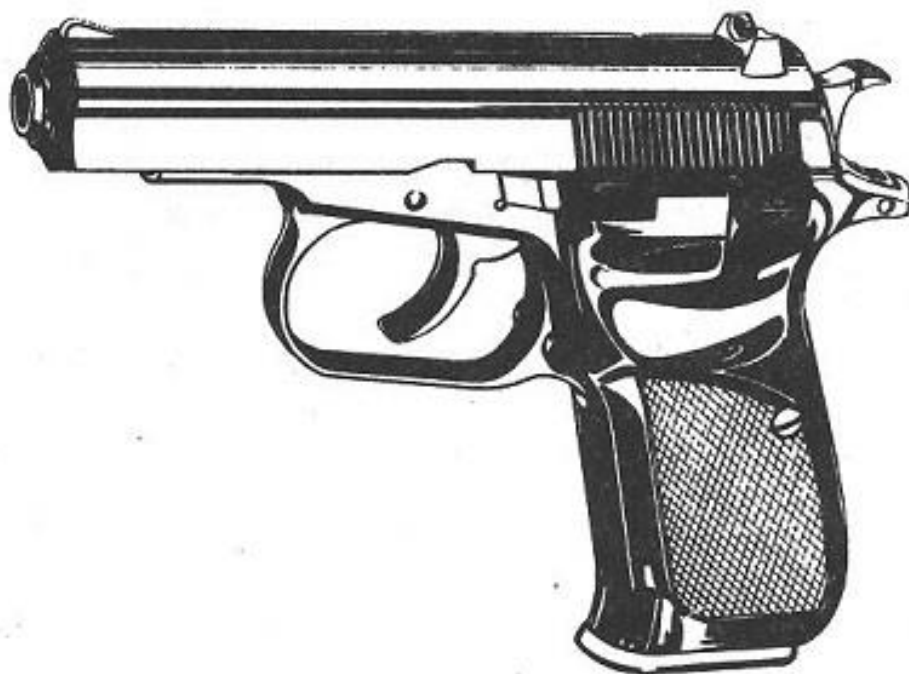

Obr. 1. 9mm pistole vz. 82

2. Pistole je jednoduché konstrukce, snadno ovladatelná pravou i levou rukou, je lehká, dobře se nosí a drží v dlani a je vždy pohotová ke střelbě.

3. Bezpečnost a pohotovost pistole ke střelbě zaručuje pojistka spolu s dvojčinným spušťadlem.

4. Ke střelbě z pistole se používají náboje s plášťovou střelou s ocelovým jádrem a náboje s bezplášťovou střelou.

Pistole je při střelbě zásobena z dvouřadého zásobníku s 12 náboji.

5. Největší dostřel je 1300 m. Smrtící účinek střely je do vzdálenosti 350 m.

6. Bojová rychlost střelby je 24 mířených výstřelů za 36 sekund.

7. Hmotnost pistole s plným zásobníkem je 920 g.

2. Charakteristika 9mm pistole vz. 82

8. 9mm pistole vz. 82 je samonabíjecí ruční střelecká zbraň, neuzamčená, s pevnou hlavní a s dynamickým závěrem. K činnosti jejího závěru je využito tlaku plynů na dno nábojnice opírající se o závěr, které vznikají hořením výmetné náplně.

9. Úderník se zápalníkem je nezajištěného typu. Proti nežádoucímu výstřelu nabitě pistole při napnutém kohoutku zajišťuje pistolí pojistka, kterou lze ovládat z obou stran pistole.

10. Po vystřelení posledního náboje je závěr zachycen v zadní poloze.

11. Tvar pažbiček umožňuje střelbu pravou i levou rukou.

3. Značkování 9mm pistole vz. 82

12. Každá pistole je označena výrobním číslem pistole, krycí značkou výrobce, rokem výroby, vlastnickou značkou a dalšími značkami, které znamenají, že příslušné součástky byly vyrobeny v souladu s výrobní dokumentací.

13. Výrobním číslem pistole jsou označeny: hlaveň, závěr a tělo pistole.

14. Na přerušovači, záhytu kohoutku, pojistce, hledí a vypínači táhla jsou čísla, rozlišující tyto součástky podle rozměrů. Umístění rozměrových čísel je na obr. 2 vyznačeno šipkou.

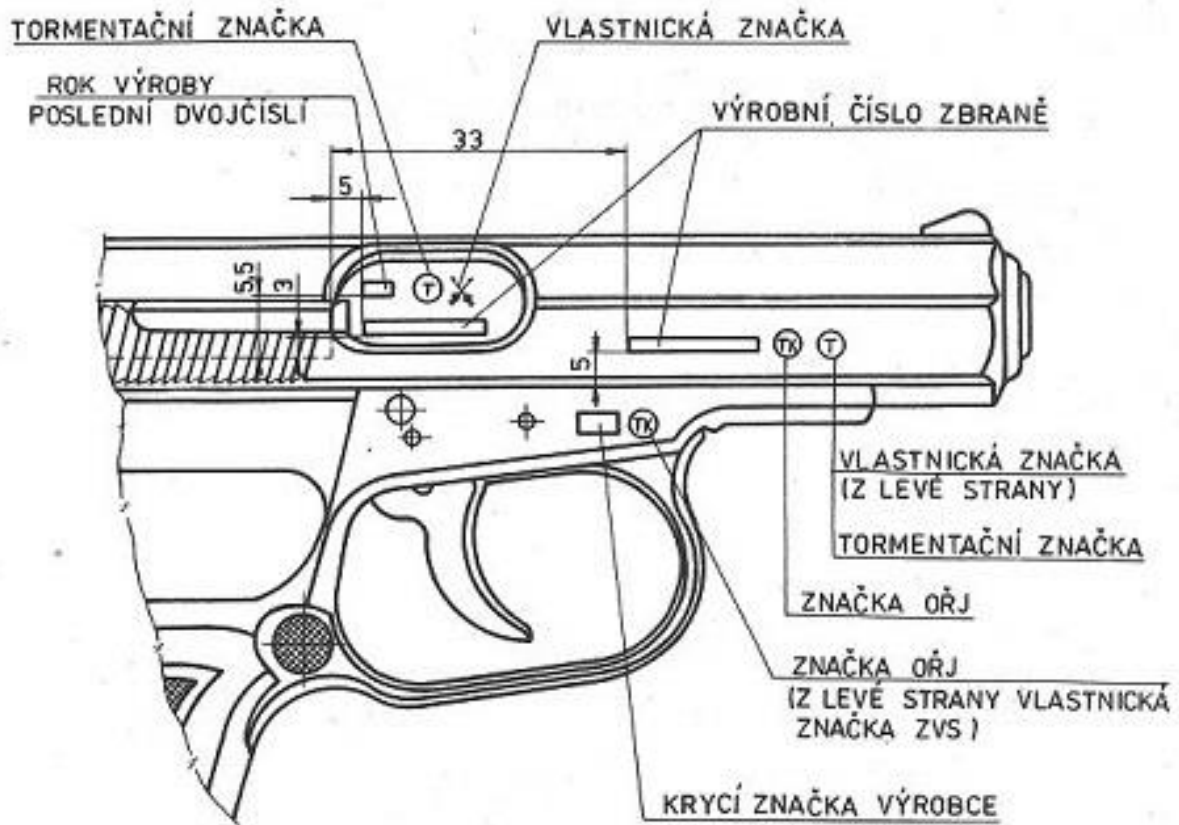

ROZMĚROVÉ ČÍSLO :

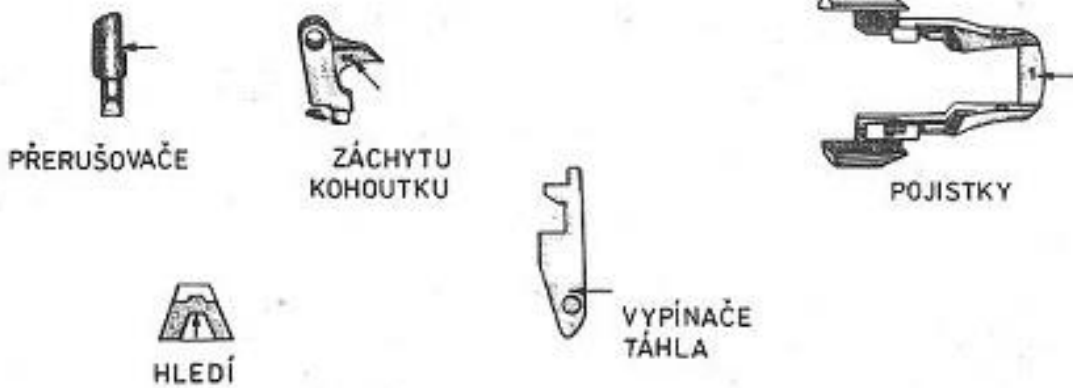

Obr. 2. Umístění značek a rozměrových čísel
na 9mm pistoli vz. 82

HLAVA 2

KONSTRUKCE A POPIS HLAVNÍCH ČÁSTÍ PISTOLE

15. 9mm pistole vz. 82 má tyto hlavní části:

- hlaveň;
- tělo (rám) pistole;
- závěr;
- mířidla;
- spušťadlo.

1. Hlaveň

(obr. 3)

16. H l a v e ň 2 slouží k usměrnění letu střely. Po celé délce má čtyřvrcholový polygonální vývrt, jehož pravotočivé konstantní stoupání 240 mm stabilizuje střelu na její dráze letu. Ráž pistole je 9 mm a je určena vzdáleností dvou protilehlých vnitřních vrcholů polygonálního vývrtu hlavně.

Hlaveň je na povrchu hladká. Svou zadní částí je zalisována do objímky hlavně těla pistole a je zajištěna kolíkem. V zadní stěně zadku hlavně je vybrání, do kterého při dotlačení náboje do nábojní komory závěrem zapadá drápek vytahovače.

17. Na hlavní je nasunuta vratná pružina 3, která po výstřelu vrací závěr do přední polohy. Předním koncem se opírá o vnitřní plochu čela závěru a zadním koncem o objímku hlavně těla pistole.

2. Tělo (rám) pistole

(obr. 3)

18. T ě l o (r á m) p i s t o l e 1 (dále jen tělo pistole) tvoří s rukojetí pistole jeden celek. Slouží ke spojení ostatních částí pistole v jeden funkční celek.

V dolní části rukojetí vzadu je vybrání, ve kterém je vložka rámu 25, zajištěná kolíkem 24, s otvorem pro karabinku závěsné šňůry a lůžkem pro údernou pružinu.

V horní části rukojeti je přinýtován vypínač táhla 39.

Do těla pistole je svou zadní částí zalisována a kolíkem zajištěna hlaveň 2,

19. K přední části rukojeti je čepem lučíku 36 připevněn výklopný lučík 31, který kryje spoušť, zabráňuje nechtěnému rozpojení těla pistole se závěrem a nedovoluje zasunout zásobník, není-li pistole správně složena.

20. Záchyt zásobníku 32 zajišťuje zásobník, zasunutý do pistole, proti vypadnutí. Je uložen v zadní části lučíku pod čepem lučíku 36 a prochází jím čep páky záchyty 35. Do výřezu pouzdra zásobníku je tlačěn pružinou záchyty zásobníku 33.

21. Tlačítko záchyty zásobníku 34 slouží k ovládní záchyty zásobníku 32. Jeho stisknutím se natočí páka záchyty zásobníku 37 na čepu páky záchyty 35 a zatlačí záchyť zásobníku 32 do lučíku 31. Po uvolnění tlačítka záchyty zásobníku vrátí pružina záchyty zásobníku záchyť zásobníku a páku záchyty zásobníku do původní polohy.

Tlačítko záchyty zásobníku lze ovládat z pravé i z levé strany.

22. Vyhazovač 30 vyhazuje prázdnou nábojnici po výstřelu. Je uložen v zadní části těla pistole, zajištěn čepem záchyty kohoutku 11 a čepem samočinné pojistky 17. Rameno vyhazovače je na konci zkoseno a nepatrně vychýleno do středu těla pistole. Na toto rameno naráží dno nábojnice vytažené vytahovačem z nábojní komory, čímž je nábojnice vyhozena výhozným okénkem a (obr. 4) závěru z pistole.

23. Záchyt závěru 28 (obr. 3) slouží k zachycení závěru v zadní poloze po vystřelení posledního náboje.

Tvoří jej dvě části: čep a rýhované raménko. Do těla pistole je čep záchyty závěru zasunut z levé strany, raménko směřuje dozadu. Po vystřelení posledního náboje je působením pružiny zásobníku raménko tlačeno podavačem nahoru a zapadne do vybrání pro raménko záchyty d (obr. 4) v levé stěně závěru. Tím dojde k zachycení závěru v zadní poloze.

Po vložení zásobníku s náboji do pistole dojde ke stlačení raménka záchyty závěru dolů, k uvolnění závěru a zasunutí náboje do hlavně.

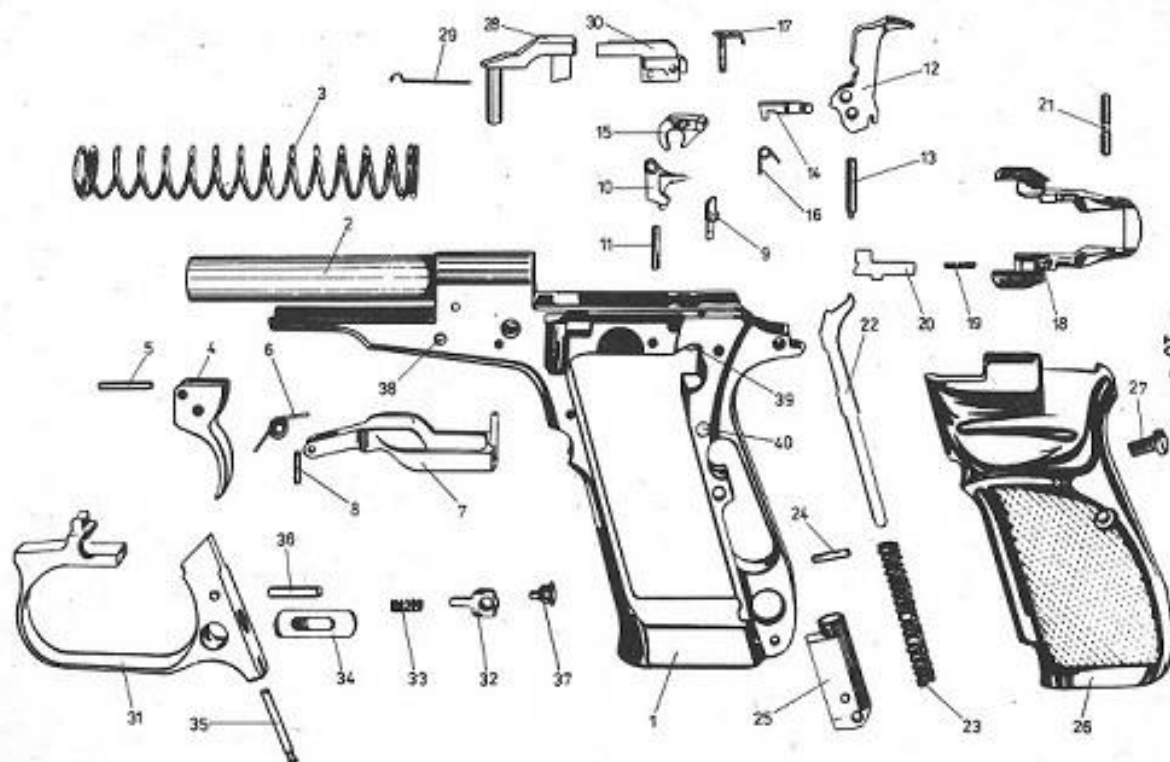

- 11 -

Obr. 3. Rozložená pistole bez závěru a příslušenství

1 - tělo pistole; 2 - hlaveň; 3 - vratná pružina; 4 - spoušť; 5 - šep spouště; 6 - pružina spouště; 7 - táhlo; 8 - šep táhla; 9 - přerušovač; 10 - záchyť kohoutku; 11 - šep záchyty kohoutku; 12 - kohoutek; 13 - šep kohoutku; 14 - páka kohoutku; 15 - samočinná pojistka; 16 - pružina záchyty kohoutku; 17 - šep samočinné pojistky; 18 - pojistka; 19 - pružina západky pojistky; 20 - západka pojistky; 21 - šep pojistky; 22 - vedicí tyčinka; 23 - úderná pružina; 24 - kolík vložky; 25 - vložka rámu; 26 - levá pažbička; 27 - šroub pažbičky; 28 - záchyť závěru; 29 - pružina záchyty závěru; 30 - vyhazovač; 31 - lučik; 32 - záchyť zásobníku; 33 - pružina záchyty zásobníku; 34 - tlačítko záchyty zásobníku; 35 - šep páky záchyty; 36 - šep lučíku; 37 - páka záchyty zásobníku; 38 - kolík lučíku; 39 - vypínač táhla; 40 - nýt vypínače

Pružina záchytu závěru 29 (obr. 3) odpružuje záchyt závěru a zajišťuje kolík lučíku 38 proti vysunutí.

24. Pažbičky 26 kryjí rukojeť pistole a umožňují pohodlné a pevné držení pistole. Obě pažbičky mají otvory pro šrouby pažbiček 27, kterými jsou pažbičky připevněny k rukojeti těla pistole.

Vnější strany pažbiček jsou tvarovány a vroubkovány. Na vnitřní straně vpředu mají pažbičky podélné zúžené nálitky, které zapadají do drážek v rukojeti a tím vymezují polohu pažbiček. Levá pažbička má nahoře vybrání pro raménko záchytu závěru a vybrání pro pojistku. Obě pažbičky mají vybrání pro tlačítko záchytu zásobníku.

3. Závěr

(obr. 4)

25. Závěr 1 uzavírá nábojní komoru, napíná kohoutek a zasouvá náboje do nábojní komory.

Nahoře má závěr rovinnou rýhovanou plochu, na jejíž přední části je podélná rybinová drážka pro mušku 2, a na zadní části příčná rybinová drážka pro hledí 3.

V pravé stěně závěru je výhonné okénko a pro vyhazování prázdných nábojnic; za ním je podélné vybrání pro vytahovač g, otvor pro čep vytahovače h a lůžko pro pružinu vytahovače i.

Zadní část bočních stěn závěru je rýhovaná pro snadnější uchopení závěru při tahu do zadní polohy. V přední (čelní) stěně je otvor pro hlaveň. O vnitřní plochu této stěny se opírá přední konec vratné pružiny. V zadní stěně je výřez pro kohoutek j.

V přední části závěru je lůžko pro hlaveň b s vratnou pružinou, vzadu ukončené lůžkem pro dno nábojnice.

Dole vybíhá z lůžka pro dno nábojnice zasouvač nábojů a z pravé strany do něj vyúsťuje vybrání pro vytahovač. Do středu lůžka pro dno nábojnice vyúsťuje vývrt, v němž je uložen úderník se zápalníkem a pružina úderníku.

V zadní části závěru, uvnitř bočních stěn při spodní hraně, jsou dvě vodící lišty c pro vedení závěru na těle pistole.

Přibližně uprostřed levé stěny závěru dole je podélné vybrá-

ní pro raménko záchyty závěru d,

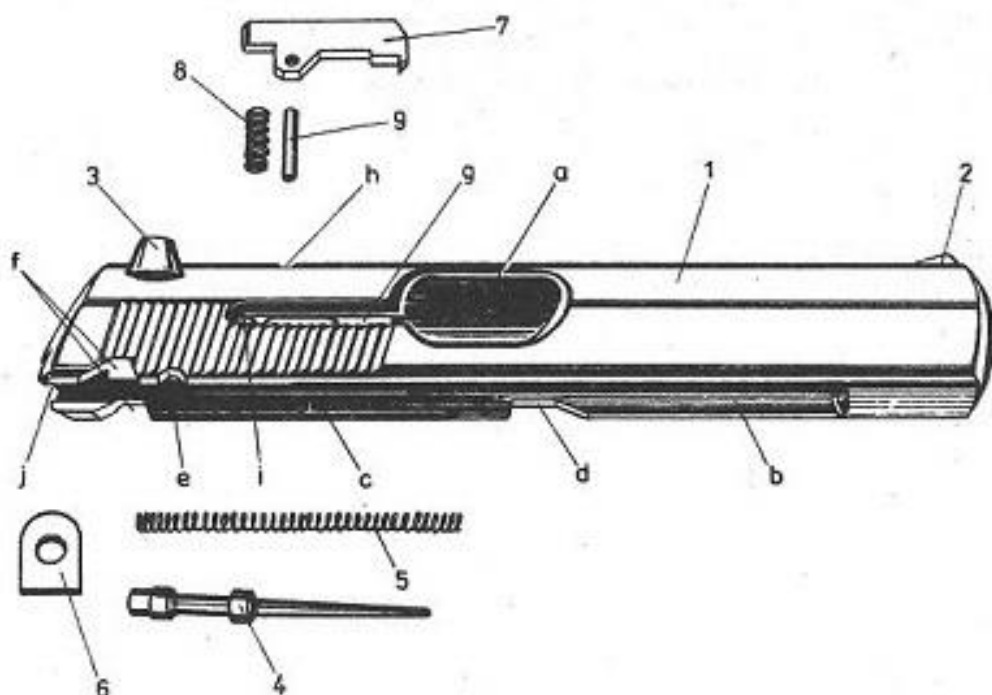

Obr. 4. Rozložený závěr pistole

1 - závěr; 2 - muška; 3 - hledí; 4 - úderník se zápalníkem; 5 -
- pružina úderníku; 6 - opěrná deska úderníku; 7 - vytahovač;
8 - pružina vytahovače; 9 - čep vytahovače; a - výhozné okénko;
b - lůžko pro hlaveň; c - vodící lišty; d - vybrání pro raménko
záchyty závěru; e - vybrání pro přerušovač; f - vybrání pro po-
jistku; g - vybrání pro vytahovač; h - otvor pro čep vytahovače;
i - lůžko pro pružinu vytahovače; j - výřez pro kohoutek

V zadní části závěru zesponu při levé stěně je drážka pro
vyhazovač.

V pravé stěně zadní části závěru dole je příčné vybrání pro
přerušovač e.

V obou bočních stěnách zadní části závěru dole jsou podélná
vybrání pro pojistku f.

26. Úderník se zápalníkem 4 je nezajištěného typu a přenáší
úder kohoutku na zápalku náboje. Je uložen ve vývrtnu v zadní čás-
ti závěru. Zadní válcová část úderníku je odlehčena a ukončena
čepem.

27. Pružina úderníku 5 tlačí úderník se zápalníkem čepem do otvoru opěrné desky úderníku v zadní části závěru. Jedním koncem se opírá o čelo odlehčené válcové části úderníku a druhým koncem o protistěnu lůžka pro dno nábojnice.

28. Opěrná deska úderníku 6 zajišťuje a vymezuje polohu úderníku se zápalníkem a pružinou úderníku v závěru.

29. Vytahovač 7 slouží k vytažení prázdné nábojnice z nábojní komory po výstřelu. K závěru je výkyvně připojen čepem vytahovače 9. Vzadu přechází v rameno, na které působí pružina vytahovače, a tím přitlačuje drápek vytahovače do drážky dna nábojnice.

30. Pružina vytahovače 8 je uložena v lůžku podélného vybrání pro vytahovač. Jedním koncem se opírá o dno tohoto lůžka a druhým tlačí na rameno vytahovače, a tím přidržuje vytahovač v drážce dna nábojnice.

4. Mířidla

(obr. 4)

31. M í ř í d l a slouží k zamíření pistole na cíl. Pro jejich zvýraznění za snížené viditelnosti jsou obrysy výřezu hledí a mušky ohraničeny bílou barvou.

32. Muška 2 je naražena do podélné rybinové drážky na horní přední části závěru a zajištěna pružným kolíkem.

33. Hledí 3 je naraženo do příčné rybinové drážky na horní zadní část závěru. V horní hraně hledí je zářez pro míření. Proti posunutí je hledí zajištěno zadůlčikováním provedeným po nastřelení pistole.

5. Spuštěadlo

(obr. 3)

34. S p u š ť a d l o je uloženo v zadní horní části těla pistole a má tyto části:

- spoušť s čepem spouště a pružinou spouště;
- táhlo s čepem táhla;

- přerušovač;
- páku kohoutku;
- záchyť kohoutku s čepem záchyty kohoutku a pružinou záchyty kohoutku;
- kohoutek s čepem kohoutku;
- samočinnou pojistku;
- údernou pružinu s vodící tyčinkou;
- pojistku.

35. Spoušť 4 slouží k uvolnění napnutého kohoutku 12. Je-li kohoutek spuštěn, lze pistolí odpálit zvýšeným tlakem na spoušť (revolverová spoušť).

V horní zesílené části má spoušť vybrání, ve kterém je uložena pružina spouště 6. Do horního otvoru se zasunuje čep spouště 5, na němž se spoušť otočně pohybuje. Dolní otvor je určen pro čep táhla 8, na kterém je nasunuta pružina spouště 6.

Dolní rameno spouště vybíhá v jazýček spouště.

Spoušť je do přední polohy tlačena pružinou spouště, jejíž druhý konec tlačí táhlo 7 nahoru do záběru s přerušovačem 9, záchytem kohoutku 10, pákou kohoutku 14 a samočinnou pojistkou 15.

36. Táhlo 7 je oboustranné a přenáší pohyb spouště 4 na kohoutek 12. Vpředu má otvor pro čep táhla a vzadu dva výstupky: nižší a vyšší. Při revolverovém napínání zapadá páka kohoutku 14 do nižšího výstupku. Vyšším výstupkem je ovládána samočinná pojistka 15. Na pravé rameno táhla dosedá přerušovač 9. V zadní části vpravo má táhlo snižovací zářez, vlevo pak vybrání, o které se při napnutém kohoutku opírá dolní ozub záchyty kohoutku 10.

37. Přerušovač 9 odděluje jednotlivé výstřely snížením táhla, které vyjde ze záběru s dolním ozubem záchyty kohoutku 10. Jeho pohyb je odvislý od pohybu závěru. Do vybrání pro přerušovač 9 (obr. 4) v pravé stěně zadní části závěru přerušovač zapadá tehdy, je-li závěr v přední poloze. Přerušovač je uložen v pravé stěně těla pistole. Do horní polohy je stlačen táhlem 7 (obr. 3).

38. Páka kohoutku 14 přenáší při revolverovém odpalování pohyb táhla na kohoutek a při ručním napínání kohoutku jeho pohyb na táhlo. S kohoutkem je spojena čepem. Svými ozuby přichází

do záběru s nižším výstupkem táhla.

39. Záchyt kohoutku 10 má otvor pro čep záchytu kohoutku 11. Dolní rameno má vzadu ozub pro zachycení kohoutku a dole pro zachycení nižšího výstupku táhla.

40. Pružina záchytu kohoutku 16 vrací záchyt kohoutku do výchozí polohy. Svým spodním raménkem odpružuje záchyt kohoutku a horním raménkem samočinnou pojistku. Je uložena na čepu záchytu kohoutku.

41. Kohoutek 12 bije na úderník se zápalníkem 4. Dolním otvorem je otočně uložen na čepu kohoutku 13. V horním otvoru je uložena páka kohoutku 14. Kohoutek má ve spodní části zářez pro zachycení horního ozubu vodicí tyčinky 22 úderné pružiny 23.

42. Samočinná pojistka 15 vymezuje bezpečnostní vůli mezi úderníkem se zápalníkem a kohoutkem při pádu pistole. Je uložena na čepu samočinné pojistky 17 a ovládána pohybem spouště prostřednictvím vyššího výstupku táhla. K odjištění samočinné pojistky dochází současně se spuštěním.

43. Úderná pružina 23 uděluje kohoutku, po jeho uvolnění, energii potřebnou k jeho úderu na úderník se zápalníkem. Je vedena vodicí tyčinkou. Jedním koncem se opírá o osazení vodicí tyčinky a druhým o vložku rámu 25 v dolní části rukojeti.

44. Vodicí tyčinka 22 vede údernou pružinu a přenáší její tlak na kohoutek. Je uložena v zadní části rukojeti pistole. Na spodní zúženou část je nasunuta úderná pružina. Svým spodním koncem je vodicí tyčinka zasunuta do vložky rámu 25. Horní raménko má dva ozuby.

45. Pojistka 18 zajišťuje pistolí proti nežádoucímu výstřelu při napnutém kohoutku. Je-li kohoutek spuštěn, je pohyb pojistky blokován (pojistka je vyřazena z činnosti). Při zajištění (v horní poloze) pojistka zachycuje za ozub záchytu kohoutku 10, a tím blokuje jeho pohyb. Pojistka je oboustranná, což umožňuje zajistit pistolí z pravé i z levé strany. Je výkyvně uložena na čepu pojistky 21. Funkční polohy pojistky zajišťuje západka pojistky 20 s pružinou západky pojistky 19 pomocí ocelové kuličky zalícované v pravé stěně těla pistole.

HLAVA 3

ČINNOST ČÁSTÍ A ÚSTROJÍ PISTOLE

1. Poloha částí a ústrojí pistole před nabitím

46. Jednotlivá ústrojí pistole zaujímají před nabitím tuto polohu:

- zásobník je vyjmut, kohoutek spuštěn a pojistka je vyřazena z činnosti;
- závěr je v přední poloze;
- vratná pružina je nejméně stlačena a tlačí na závěr;
- spoušť je posunuta jazýčkem spouště dopředu;
- kohoutek vlivem samočinné pojistky nedosedá na úderník se zápalníkem. V této poloze je zachycen dolním ozubem horního raménka tyčinky úderné pružiny.

2. Činnost částí a ústrojí pistole při nabíjení

47. K nabití pistole je třeba:

- naplnit zásobník náboji;
- zasunout zásobník do rukojeti pistole;
- stáhnout závěr do zadní polohy a pustit jej vpřed.

48. K naplnění zásobníku náboji je třeba: uchopit zásobník do dlaně jedné ruky podavačem nahoru tak, aby jeho přední část směřovala proti druhé ruce, přičemž palec ruky, která drží zásobník, se opře o ústí pouzdra zásobníku zezadu. Druhou rukou uchopit náboj tak, aby palec přiléhal shora na náboj. Náboj přiložit dnem nábojnice na přední část podavače při ústí pouzdra zásobníku, stlačit podavač poněkud dolů a pak vsunout náboj pod přídržky pouzdra zásobníku tak daleko, až dno nábojnice dosedne na zadní stěnu pouzdra zásobníku. Stejným způsobem vsunout do zásobníku dalších 11 nábojů.

Po naplnění zásobníku se přesvědčit o správné poloze nábojů: tlakem na vrchní náboj stlačit náboje do zásobníku; po uvolnění se náboje musejí vrátit do své původní polohy.

49. Zásobník do rukojeti pistole zasunout takto: uchopit

pistolí jako při střelbě ústím hlavně poněkud zdviženým, ukazováček je natažen podél lučíku. Druhou rukou uchopit zásobník tak, aby jeho horní třetina vyčnívala z ruky a střely nábojů směřovaly k lučíku. Pak zasunout zásobník do rukojeti pistole tak daleko, až záchyť zásobníku slyšitelně zaskočí do výřezu pro záchyť zásobníku v čelní stěně pouzdra zásobníku. Tím bude zásobník zajištěn proti vypadnutí.

Vrchní náboj je opřen o spodní stěnu závěru a mírně vtlačen s ostatními náboji do zásobníku.

50. Závěr stáhnout vzad a pustit do přední polohy takto: palcem a ukazováčkem volné ruky uchopit závěr za rýhovanou zadní část bočních stěn a rázně jej stáhnout do zadní polohy (obr. 5) až na doraz; potom závěr pustit. Tlakem stlačené vratné pružiny se závěr vrátí do přední polohy. Tím je pistole nabita.

Při tažení závěru vzad je závěr veden lištami v drážkách těla pistole a pevnou hlavní. Zadní část závěru napne kohoutek.

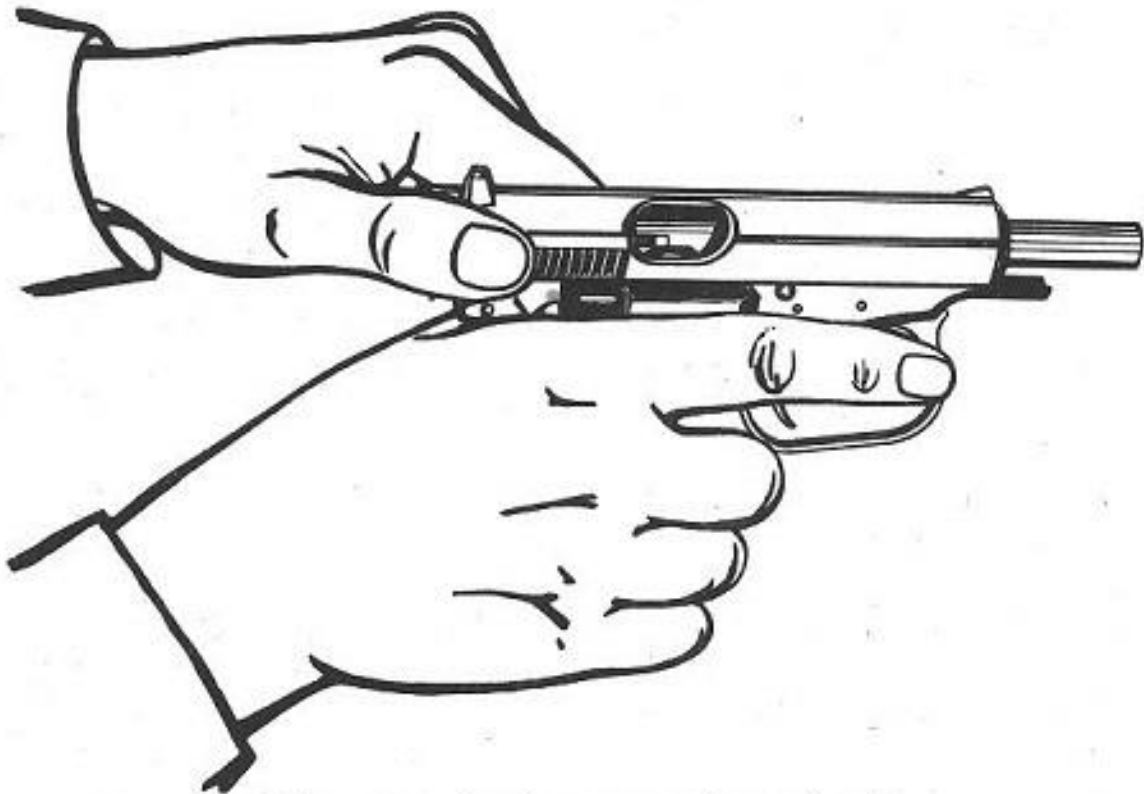

Obr. 5. Držení pistole při stažení závěru vzad

Zasouvač nábojů na spodní straně lůžka pro dno nábojnice v závěru se posune za dno vrchního náboje.

Tlakem podavače jsou náboje nadzvednuty tak, že se horní náboj opře o přídržky nábojů pouzdra zásobníku a postaví se do cesty zasouvači nábojů.

Úderník se zápalníkem je ve své základní poloze.

Při pohybu závěru vzad až do okamžiku jeho zastavení se vratná pružina stlačuje.

Kohoutek se tlakem zadní části závěru otáčí kolem čepu kohoutku vzad dolů, až jeho ozub zaskočí za zadní ozub záchyty kohoutku. Přitom tlačí vodící tyčinku dolů a ta stlačuje údernou pružinu.

Na začátku pohybu závěru vzad je dolní hranou pravé stěny závěru stlačen přerušovač. Ten sníží táhlo, které až do vrácení závěru do základní polohy, v níž přerušovač uvolní táhlo, nemůže zachytit za záchyty kohoutku.

Při pohybu závěru vpřed (vlivem tlaku vratné pružiny) narází zasouvač nábojů na dno vrchního náboje, vysune jej ze zásobníku a zasune jej do nábojní komory.

Náboj je při pohybu vpřed veden přídržkami nábojů zásobníku a spodním nábojem, a oblým vybráním v přední horní stěně těla pistole je usměrněn do nábojní komory. Přitom druhý náboj je vytlačen podavačem vzhůru.

Drážka dna nábojnice se při zasouvání náboje vsune pod vytahovač.

Jakmile čelní plocha lůžka dna nábojnice dosedne na zadní část hlavně, je nábojní komora uzavřena.

3. Činnost částí a ústrojí pistole při výstřelu

51. V nábojní komoře je náboj, kohoutek je napnut, samočinná pojistka je uvolněna a pojistka je v dolní poloze (odjištěno).

K výstřelu je nutno ukazováčkem (ohbím mezi prvním a druhým článkem) stáhnout spoušť dozadu, a to stejnoměrným tlakem ukazo-

váčku na jazýček spouště. Přitom je táhlo tlačeno vzad tak dlouho, dokud prostřednictvím levého vybrání nedojde k odtlačení dolního ozubu záchyty kohoutku a zadní ozub záchyty kohoutku neuvolní kohoutek z ozubu kohoutku. Uvolněný kohoutek tlakem úderné pružiny udeří na úderník se zápalníkem. Zápalník iniciuje zápal-ku náboje a nastane výstřel.

Tlakem plynů vzniklých hořením výmetné náplně je střela vy-metena z hlavně. Tlakem plynů na dno nábojnice vzniká zpětný ráz, který se přenáší na závěr.

4. Činnost částí a ústrojí pistole po výstřelu

52. Vlivem zpětného rázu je vržen závěr vzad; přitom ústrojí pistole konají tutéž činnost jako při tahu závěru vzad při nabí-jení pistole.

Kromě toho:

- při pohybu závěru vzad vytahovač drží nábojnici svým dráp-
kem za drážku a vytahuje ji z nábojní komory. Při dalším pohybu
vzad narazí dno nábojnice na vyhazovač a ten ji vyhodí výhozným
okénkem závěru z pistole;

- kohoutek je automaticky napnut;

- přerušovač je pohybem závěru vzad stlačen a sníží táhlo,
které se vysune z ozubu záchyty kohoutku;

- vlivem tlaku pružiny podavače zásobníku se vysune další
náboj až po přídržky nábojů;

- jakmile dosáhne závěr zadní polohy, je tlakem vratné pru-
žiny vrácen zpět do přední polohy, přičemž zasouvač vysune další
náboj ze zásobníku a zasune jej do nábojní komory.

53. Po vystřelení posledního náboje ze zásobníku zůstane zá-
věr v zadní poloze, protože podavač nadzvedne raménko záchyty zá-
věru nahoru a jeho ozub vnikne do vybrání v levé stěně závěru.
Tím se raménko záchyty závěru opře o čelo vybrání a zadrží závěr
v zadní poloze (obr. 6).

54. Po vložení nového plného zásobníku se stisknutím rýho-
vaného raménka záchyty závěru palcem ruky, která drží pistolí,

směrem dolů závěr uvolní a tlakem vratné pružiny se vrátí do přední polohy.

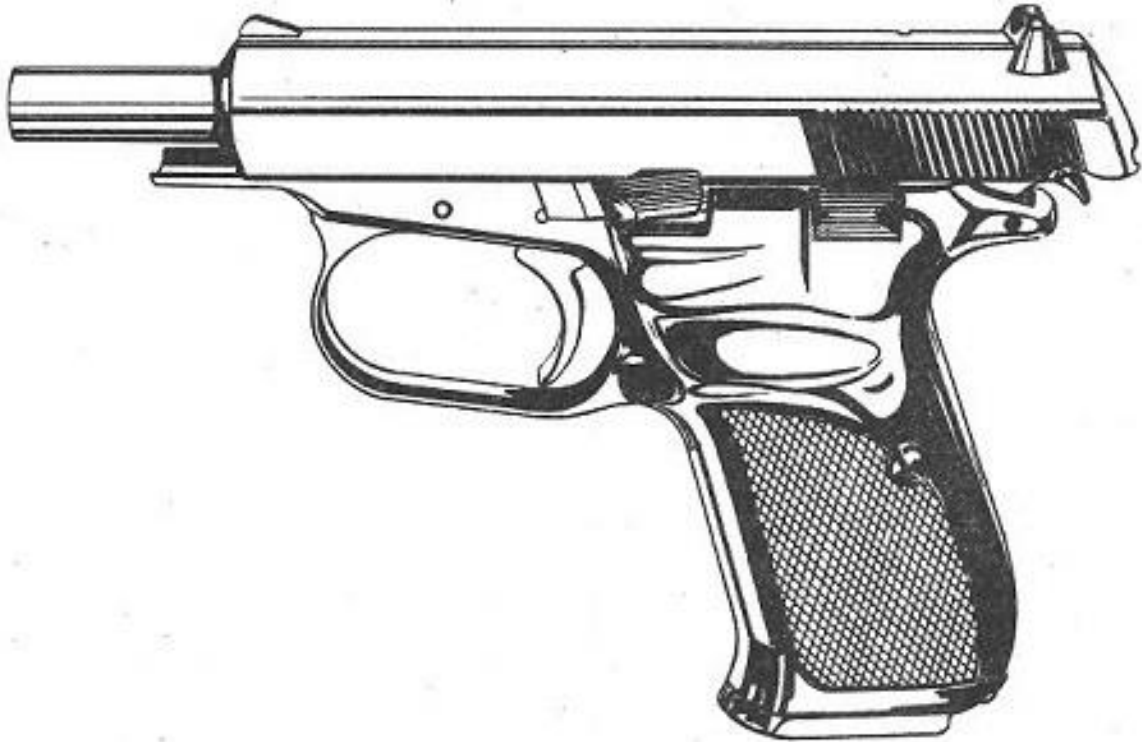

Obr. 6. Poloha závěru
po vystřelení posledního náboje

55. Aby bylo zabráněno vystřelení několika ran při stisknutí spoušti, je pistole opatřena přerušovačem, který zapadne do příčného vybrání pro přerušovač v pravé stěně na spodní části závěru tehdy, je-li závěr v přední poloze.

Při pohybu závěru vzad stlačí závěr přerušovač dolů. Dolní válcová část přerušovače sníží táhlo, které vyjde ze záběru s dolním ozubem záchyty kohoutku. Další ránu je možno vystřelit až po vrácení závěru do přední polohy a uvolnění spouště. Táhlo s přerušovačem se přitom zvedne, přerušovač znovu zapadne do příčného vybrání v závěru a táhlo vejde do záběru s dolním ozubem záchyty kohoutku.

HLAVA 4

PŘÍSLUŠENSTVÍ PISTOLE A SOUPRAVA MĚREK A NÁŘADÍ

1. Příslušenství pistole

(obr. 7 a 8)

56. K příslušenství pistole (obr. 7) patří:

- pouzdro na pistoli 1;
- vytěrák 2;
- dva zásobníky 3;
- závěsná šňůra 4.

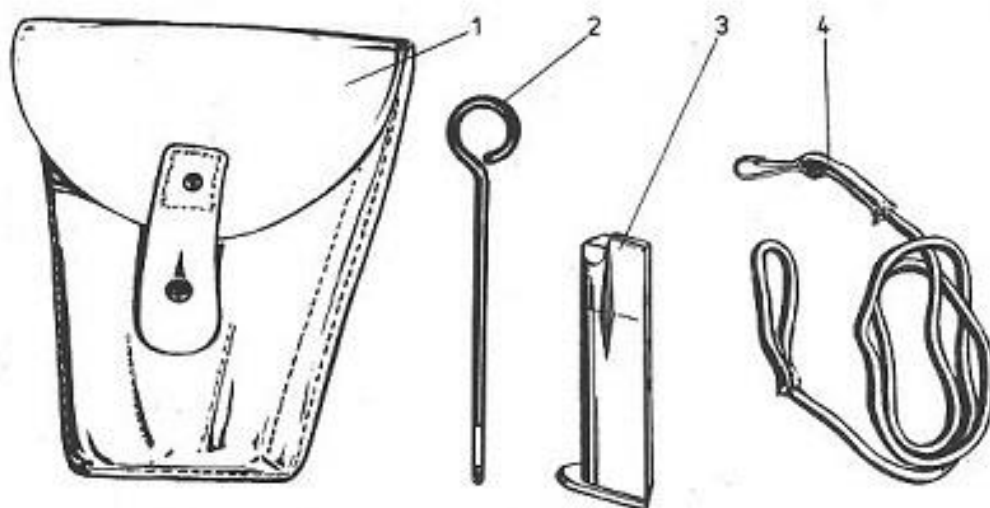

Obr. 7. Příslušenství pistole

1 - pouzdro na pistoli; 2 - vytěrák; 3 - zásobník; 4 - závěsná šňůra

57. P o u z d r o n a p i s t o l i 1 je z přírodní hla-
zené kůže. Tvarově je přizpůsobeno pro vyjímání pistole pravou
i levou rukou. Uzavírá se zapnutím zápinky na knoflík. Na zadní
stěně pouzdra jsou oka pro nasunutí na opasek. Uvnitř pouzdra
jsou přihrádky pro druhý zásobník, vytěrák a závěsnou šňůru.

58. V y t ě r á k 2 je určen k čištění vývrtu hlavně a ke
snímání a upevnění pažbiček. Na jednom konci má oko pro uchopení
rukou a na druhém podélný otvor pro navlečení koudelky nebo hadří-
ku. Pod tímto otvorem je konec vytěráku uzpůsoben jako šroubovák.

59. Z á v ě s n á š ň ů r a 4 má na jednom konci oko pro nasunutí na opasek (mezi oka pouzdra) a na druhém karabinku pro zapnutí do otvoru vložky rámu rukojeti, aby tak byla pistole zabezpečena proti ztrátě. Délka závěsné šňůry umožňuje mířenou střelbu napjatou paží.

60. Z á s o b n í k 3 slouží k uložení nábojů a má tyto součástky (obr. 8):

- pouzdro zásobníku 1;
- podavač 2;
- pružinu zásobníku 3 s plechovou opěrkou 5;
- dno zásobníku 4.

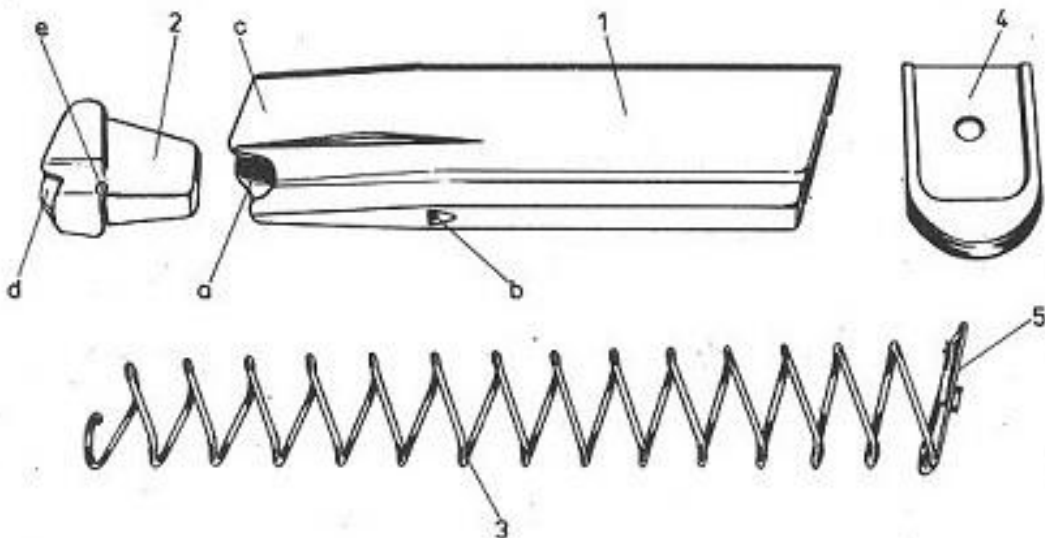

Obr. 8. Rozložený zásobník

1 - pouzdro zásobníku; 2 - podavač; 3 - pružina zásobníku; 4 -
- dno zásobníku; 5 - plechová opěrka; a - výřez pro raménko zá-
chytu závěru; b - výřez pro záchyt zásobníku; c - přídržky ná-
bojů; d - vybrání pro raménko záchytu závěru; e - otvor pro pru-
žinu zásobníku

61. Pouzdro zásobníku 1 má tvar podlouhlé, k ústí se zu-
žující schránky přizpůsobené rukojeti těla pistole.

Dolní okraje bočních stěn jsou zahnuty a tvoří lišty pro vedení dna zásobníku. V horní polovině čelní stěny je výřez pro záchyt zásobníku b. Na levé straně ústí pouzdra zásobníku je vý-

řez pro raménko záchyty a.

Horní okraje ústí vytvářejí přídržky nábojů c. Tři otvory v zadní stěně pouzdra zásobníku umožňují kontrolu počtu nábojů v zásobníku vyjmutém z těla pistole.

62. Podavač 2 vysunuje náboje k ústí pouzdra zásobníku. Horní šikmá plocha podavače má vybrání pro raménko záchyty závěru d. Na spodní tvarový výstupek s otvorem e se nasazuje pružina zásobníku.

63. Pružina zásobníku 3 tlačí podavač do ústí pouzdra zásobníku. Jeden konec pružiny je zasunut do otvoru e ve spodním tvarovém výstupku podavače a druhý konec s plechovou opěrkou se opírá o dno zásobníku.

64. Dno zásobníku 4 uzavírá pouzdro zásobníku zdola. Vnitřními drážkami je nasunuto na lišty pouzdra zásobníku. Do otvoru dna zásobníku zapadá výstupek (nýt) plechové opěrky 5 pružiny zásobníku.

Přečnívání dna zásobníku přes obrys pouzdra zásobníku v přední části rukojeti pistole umožňuje pevné držení pistole v dlani.

65. Plechová opěrka 5 zabezpečuje stálou polohu pružiny podavače vůči pouzdra zásobníku a svým výstupkem zajišťuje dno zásobníku proti samovolnému vysunutí.

2. Souprava měrek a nářadí

(obr. 9)

66. Souprava měrek a nářadí je uložena v dřevěném pouzdře 1, uzavřeném zasouvacím víkem, a obsahuje:

- měrku zápalníku a zásobníku 2;
- měrku hloubky nábojní komory 3;
- trn zásobníku 4;
- měrku vytahovače 5;
- měrku vývrtu hlavně 6;
- důlčík 7;
- trn na roztahování hledí 8;
- díl vytěráku 9.

Měrky a nářadí lze používat jen po dokonalém vyčištění pis-

tole.

67. Měrka zápalníku a zásobníku 2 slouží k měření přečnickání hrotu zápalníku a šířky ústí zásobníku.

K měření přečnickání hrotu zápalníku je třeba: oddělit závěr od těla pistole. Měrkou vytahovače stlačit úderník se zápalníkem tak, aby dosedl do roviny s opěrnou deskou. Tím dojde k vysunutí hrotu zápalníku z otvoru v lůžku pro dno nábojnice a může se změřit jeho přečnickání. Stranou měrky označenou MIN nesmí zápalník projít, stranou označenou MAX musí projít. Projde-li zápalník stranou MIN, je krátký, je-li stranou MAX zadržen, je dlouhý.

Šířku ústí zásobníku měřit bočními plochami měrky. Strana měrky označená MIN musí projít, strana označená MAX nesmí projít.

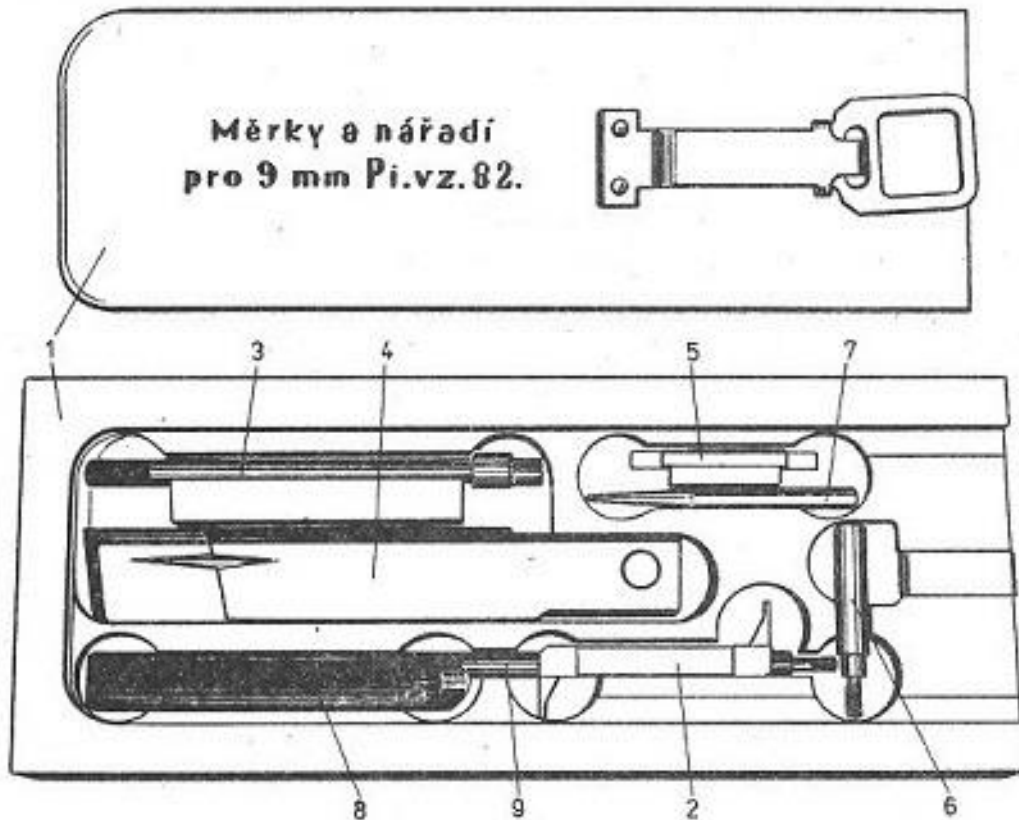

Obr. 9. Souprava měrek a nářadí

- 1 - dřevěné pouzdro s víkem; 2 - měrka zápalníku a zásobníku;
3 - měrka hloubky nábojní komory; 4 - trn zásobníku; 5 - měrka
vytahovače; 6 - měrka vývrtu hlavně; 7 - důlčík; 8 - trn na roz-
tahování hledí; 9 - díl vytěráku

68. Měrka hloubky nábojní komory 3 se vsune do nábojní komory hlavně rozložené pistole. Po složení pistole musí závěr vlivem vratné pružiny tlačít na čelo měrky. Pomocí dílu vytěráku 9 měrkou v nábojní komoře otáčít. Jde-li měrkou otáčít zlehka, nebo má-li dokonce osovou vůli, je nábojní komora vadná; jde-li jí otáčít ztuha, je nábojní komora správná.

69. Trn zásobníku 4 slouží k vyrovnávání drobných potlučenin a deformací pouzdra zásobníku. Trn musí projít celým pouzdrém rozloženého zásobníku až se opře o přídržky nábojů.

70. Měrkou vytahovače 5 se měří mezera pod drápkem vytahovače, přičemž stranou označenou MIN musí měrka mezerou projít, a stranou označenou MAX nesmí projít.

71. Měrka vývrtnu hlavně 6 našroubovaná na díl vytěráku 9 nesmí projít vývrtem hlavně.

72. Důlčík 7 slouží k zajištění čepu pojistky a uvolněného hledí.

73. Trn na roztahování hledí 8 se používá na roztažení hledí uvolněného v rybinové drážce závěru. Do vybrání na spodní části hledí položeného na podložce z tvrdého dřeva se vloží trn a úderem kladiva na plošku trnu se vlivem šikmých ploch trnu hledí nepatrně roztáhne.

Po upevnění hledí a nastřelení pistole se poloha hledí zajišťí zadůlčikováním.

HLAVA 5

STŘELIVO PRO 9mm PISTOLI vz. 82

74. Ke střelbě z 9mm pistole vz. 82 se používají:

- 9mm náboj do pistole MAKAROV;
- 9mm náboj do pistole vz. 82.

1. Popis nábojů

75. 9mm náboj do pistole MAKAROV (9-Pi-MAKAROV) - obr. 10 -
- se skládá z těchto částí:

- z nábojnice 1;
- ze zápalky 2;
- z výmetné náplně 3;
- ze střely 4.

76. Nábojnice 1 spojuje všechny části náboje v jeden celek. Dno nábojnice má zápalkové lůžko a v něm dva zážehové otvory b, kterými je předáván plamen od zápalky k výmetné náplni. Uprostřed zápalkového lůžka je výstupek zvaný kovadlinka c. Po obvodu dna nábojnice je drážka d, která slouží k vytažení nábojnice z nábojní komory.

Tělo nábojnice a, do jehož ústí je zalisována střela, je mírně kuželovité. Uvnitř těla nábojnice je prostor pro výmetnou náplň.

77. Zápalka 2 slouží k zažehnutí výmetné náplně. Zápalná slož je zalisována v kališku a zakryta fólií.

78. Výmetná náplň 3 je z bezdýmného prachu.

79. Střela 4 je plášťová a je zalisována do ústí nábojnice. Skládá se z pláště střely 5, ocelového jádra 6 a olověné košilky 7.

80. 9mm náboj do pistole vz. 82 (9-Pi-82) - obr. 11 - se skládá z nábojnice 1, zápalky 2, výmetné náplně 3 a střely 4.

Střela 4 je homogenní (ze spékaného železa).

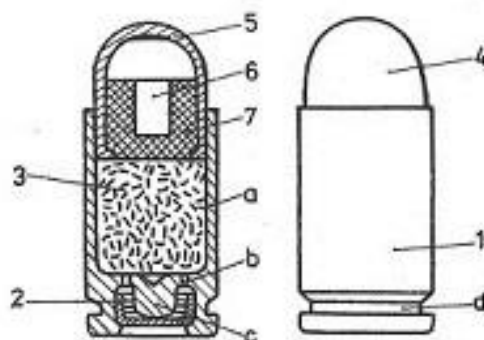

Obr. 10. 9mm náboj do pistole MAKAROV

1 - nábojnice; 2 - zápalka; 3 - výmetná náplň; 4 - střela; 5 - plášť střely; 6 - ocelové jádro; 7 - olověná košilka; a - tělo nábojnice; b - zážehový otvor; c - kovadlinka; d - drážka

Složení a uspořádání ostatních částí náboje je v podstatě shodné jako u 9mm náboje do pistole MAKAROV.

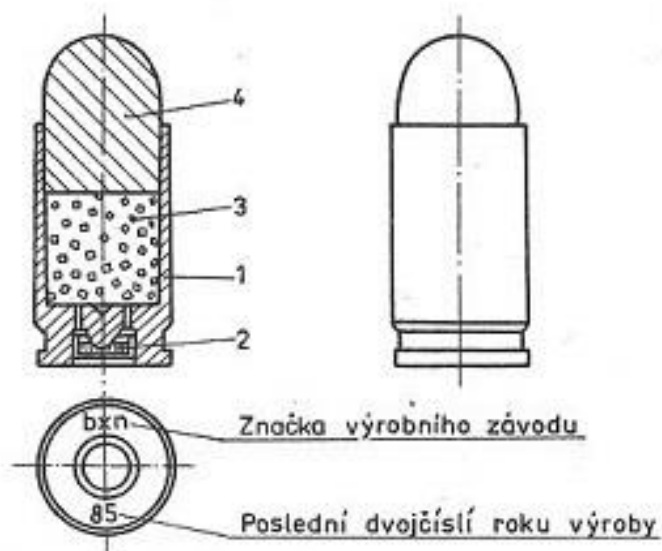

Obr. 11. 9mm náboj do pistole vz. 82

1 - nábojnice; 2 - zápalka; 3 - výmetná náplň; 4 - střela

81. 9mm náboje do pistole vz. 82 jsou baleny do krabiček z kartónu (obr. 12). V každé krabičce je vložka z plastu, v níž je ve 4 řadách uloženo 24 nábojů. Na krabičce je nalepen štítek

se zkráceným názvem náboje (9-82), číslem výrobní série a rokem výroby (1/85) a značkou výrobního závodu (bxn). Dále je na něm uvedena značka materiálu nábojnice (Fe), materiálu střely (tbpl), označení výmetné náplně (MDN-9 vz. 82) včetně čísla výrobní série a roku její výroby (1/85), a údaje o počtu nábojů v krabičce (24 ks) a o hmotnosti plné krabičky (0,21 kg).

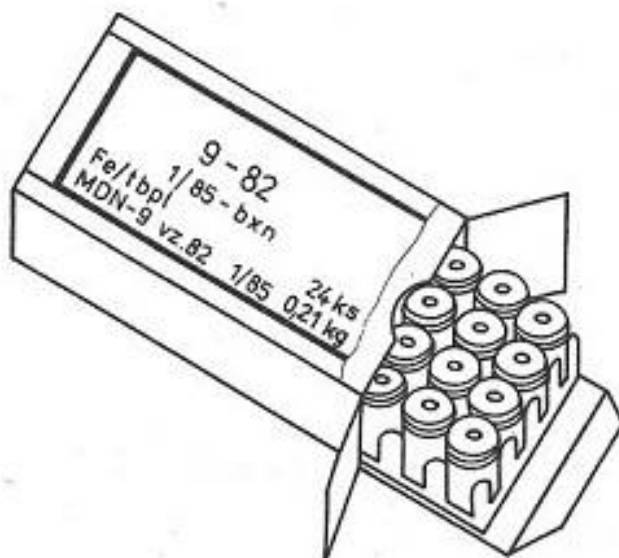

Obr. 12. Balení 9mm nábojů do pistole vz. 82

10 krabiček po 24 nábojích je baleno do skupinového obalu s 240 náboji. Dvanáct skupinových obalů s náboji je uloženo v hermeticky uzavřené plechové krabici. Uvnitř krabice je silikagel k pohlcování vlhkosti. Krabice s 2880 náboji je uložena v dřevěném truhlíku.

82. 9mm náboje do pistole MAKAROV jsou baleny obdobným způsobem. Rozdíl je v počtu nábojů uložených v krabičce z kartónu (16 nábojů). Ve skupinovém obalu je uloženo 80 krabiček (1280 nábojů) a v plechové krabici (2560 nábojů).

83. Technické údaje nábojů, včetně údajů o jejich balení, jsou uvedeny v příloze 2.

2. Pravidla pro ukládání a zacházení s náboji

84. Náboje, jak v továrním balení, tak i rozbalené, je nutno ukládat v krytých uzavřených skladech (místnostech) a na suchých místech. Podle ČSVN 06 040 "Ochrana vojenské techniky proti korozi a stárnutí. Podmienky skladovania vojenskej techniky. Všeobecné požiadavky" (obsahuje vojenskou normu RVHP STV SEV 03-79) to jsou uzavřené, nevytápěné místnosti s přirozeným větráním (zděné, betonové, dřevěné a kovové s tepelnou izolací).

V uvedených objektech kolísá teplota a relativní vlhkost méně než venku a rovněž vliv biologických faktorů je omezený. Truhlíky s náboji se nesmějí stavět na zem, nýbrž na podložky ze dřeva nebo jiného materiálu, a to vždy víkem nahoru.

85. Náboje, na kterých se objevila rez, je nutno otřít suchým hadrem. Náboje, které byly delší dobu rozbalené (používané v dozorčí nebo strážní službě), je třeba před naplněním do zásobníku otřít suchým hadrem a zkontrolovat, zda se nezměnila jejich délka nebo zda se střely v nábojnicích neprotácejí.

Při dlouhodobém používání nábojů a jejich častém plnění do zásobníku může dojít k uvolnění střely v krčku nábojnice, zatlačení střely do nábojnice, popřípadě k točení střel. Tím se sníží vodotěsnost a olejtěsnost nábojů.

Náboje se zatlačenými nebo protácejícími se střelami je nutno vytržít a předat pyrotechnikovi ke zničení. Používat vadné náboje (značně zrezivělé, s deformovanými nábojnicemi nebo se střelami zatlačenými do nábojnice apod.) ke střelbě je zakázáno.

86. Podrobné pokyny pro ukládání nábojů jsou uvedeny v předpise Provoz výzbroje. Ukládání a skladování. 2. díl (Vševojsk-5-7/2).

Č Á S T 2

P O U Ž Í V Á N Í 9mm P I S T O L E vz. 82

HLAVA 6

ROZBÍRÁNÍ A SKLÁDÁNÍ PISTOLE

1. Všeobecně

87. Pistole se rozbírá k čištění, konzervování a prohlídkám, při výměně a opravách vadných součástí. Zbytečné a časté rozbírání pistole způsobuje předčasné opotřebování součástí.

88. Při rozbírání a skládání pistole je nutno dodržovat tyto zásady:

- rozbírat a skládat pistolí na stole nebo na lavici a v boji na čisté podložce;

- vyjímat součástky pistole a vkládat je zpět opatrně bez násilí, aby se nepoškodily;

- při skládání pistole dbát na to, aby nedošlo k záměně součástí z jiných pistolí.

89. Pistole se rozbírá dvojím způsobem: částečně a úplně.

Částečně rozbírá pistolí střelec k čištění a prohlídce.

K důkladnému vyčištění pistole, např. po zaměstnání za zvlášť ztížených podmínek, může střelec na rozkaz velitele též sejmout z těla pistole pažbičky a rozebrat zásobník.

Úplně rozbírají pistolí specialisté služby raketového a dělostřeleckého vyzbrojování pouze při ošetřování, kontrolách, výměně a opravách vadných součástí v dílnách pro opravy výzbroje.

2. Částečné rozbírání pistole

90. Částečně rozbírat pistolí tímto postupem:

a) vyjmout zásobník: pistolí uchopit za rukojeť, palcem

stisknout tlačítko záchyty zásobníku u lučíku. Druhou rukou vyjmout uvolněný zásobník.

Před dalším rozbíráním pistole je nutné se předem přesvědčit, není-li v nábojní komoře náboj. K tomu je třeba: pistolí držet tak, aby ukazováček netlačil na spoušť, závěr stáhnout dozadu a prohlédnout nábojní komoru; pustit závěr, přidržovat palcem kohoutek, stisknout spoušť a uvolněný kohoutek pomalu spustit;

b) oddělit závěr; tahem za přední spodní část lučíku dopředu a dolů ve směru šípky vyklopit lučík (obr. 13). Volnou rukou uchopit závěr nadhmatem, stáhnout jej do zadní krajní polohy, vyklonit jeho zadní část směrem nahoru a posunutím dopředu oddělit závěr od těla pistole;

c) sejmout vratnou pružinu s hlavně.

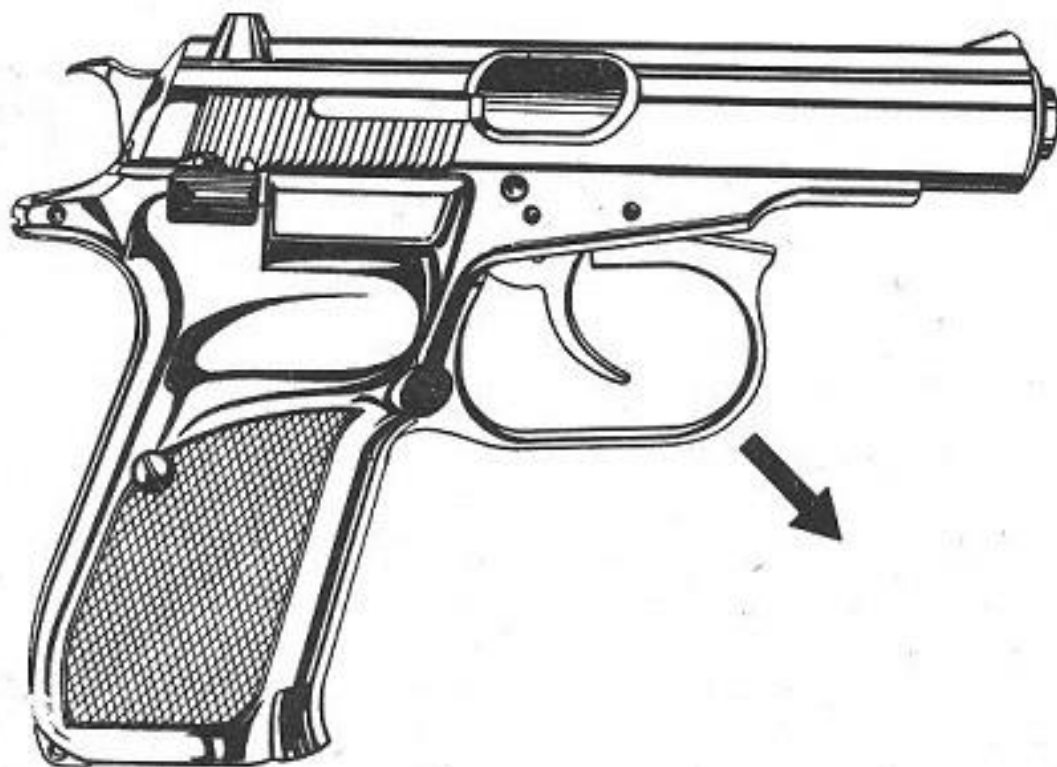

Obr. 13. Vyklopení lučíku pistole

3. Skládání částečně rozebrané pistole

91. Částečně rozebranou pistolí skládat tímto postupem:

a) nasunout vratnou pružinu na hlavěň;

b) spojit závěr s tělem pistole (obr. 14): volnou rukou uchopit závěr nadhmatem a nasadit jej přední částí na hlavěň s vratnou pružinou; stáhnout závěr dozadu na doraz a jeho zadní část přitlačit dolů do vodících drážek v těle pistole; pohybem vpřed posunout závěr do přední polohy; tlakem na přední část lučíku zespoda zaklopit lučík;

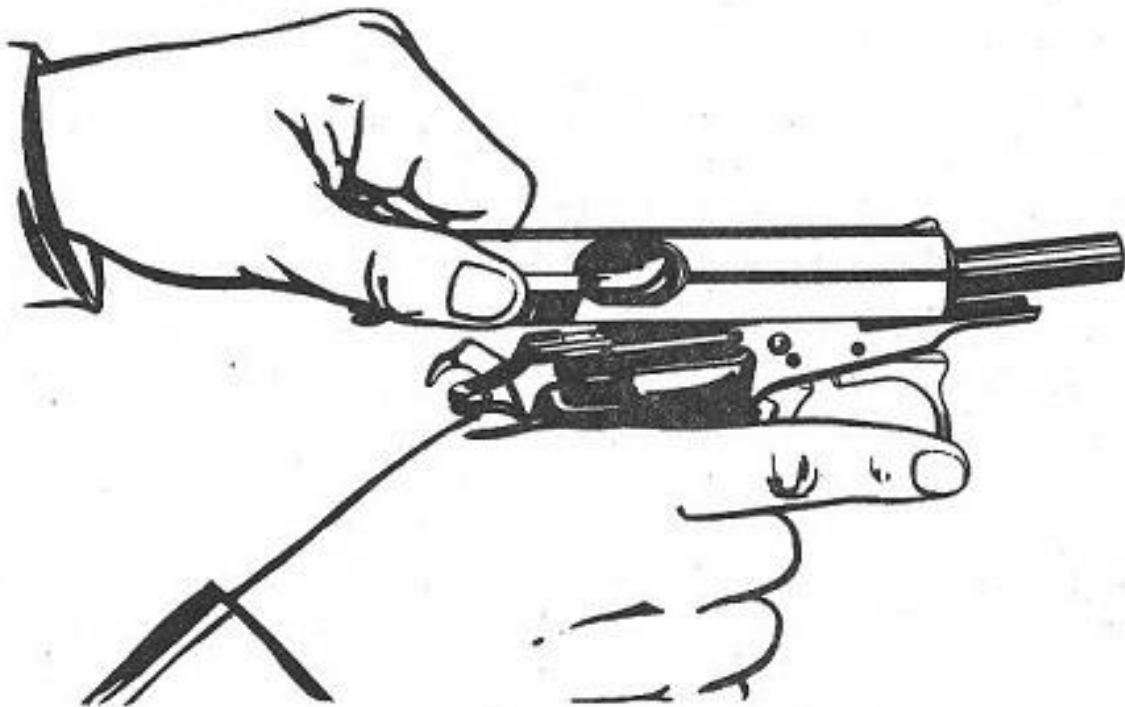

Obr. 14. Spojení závěru s tělem pistole

c) vložit zásobník: zásobník zasunout do rukojeti pistole a dorazit jej směrem nahoru; přitom sledovat, zda záchytká zásobníku zapadla do výřezu v přední stěně zásobníku. Mírným tahem za dno zásobníku zkontrolovat, zda zásobník řádně drží v pistolí.

92. Po složení pistole je nutné přezkoušet chod závěru, činnost pojistky, lehkost vyjímání a vkládání zásobníku a činnost záchyty závěru.

Poznámka. Vyklopení lučíku při zasunutém zásobníku a zasunutí zásobníku při vyklopeném lučíku není z bezpečnostních důvodů proveditelné. Zabrání se tím nežádoucímu zasunutí náboje do nábojní komory při rozbírání a skládání pistole. Nemožnost úplného zasunutí zásobníku navíc signalizuje nesprávné složení pistole.

4. Úplné rozbírání pistole

93. Při úplném rozbírání pistoli nejprve částečně rozebrat, a dále:

a) sejmout pažbičky: přesunout pojistku nahoru (do zajištěné polohy); vyšroubovat šrouby pažbiček a pažbičky sejmout;

b) vyjmout úderník se zápalníkem: do jedné ruky uchopit závěr, do druhé vytěrák; vytěrákem stlačit zadní část úderníku se zápalníkem a opatrně vysunout opěrnou desku úderníku z drážek. Přitom ukazováčkem ruky, která drží závěr, přidržovat uvolněný úderník se zápalníkem a pružinou úderníku; závěr sklonit zadní částí dolů a úderník se zápalníkem i s pružinou úderníku nechat vypadnout do dlaně;

c) vyjmout vytahovač: závěr spodní částí opřít o podložku; mosazným průbojníkem povyrazit čep vytahovače dolů; otočit závěr a vytáhnout čep vytahovače (přitom přidržovat vytahovač); vyjmout ze závěru vytahovač a pružinu vytahovače;

d) rozebrat zásobník: vytěrákem stlačit výstupek plechové opěrky v otvoru ve dnu zásobníku; sejmout dno zásobníku posunutím směrem dopředu; vyjmout pružinu zásobníku s plechovou opěrkou a podavačem.

94. Vyjímat další součástky, např. vyhazovač, samočinnou pojistku, záchyt kohoutku, páku kohoutku, kohoutek a přerušovač smí pouze opravárenský závod. Na přesném složení těchto součástek

závisí správná činnost ústrojí pistole, což bez použití speciálního nářadí nelze zabezpečit.

5. Skládání úplně rozebrané pistole

95. Při skládání úplně rozebrané pistole postupovat takto:

a) složit zásobník: do pouzdra zásobníku vložit podavač s pružinou zásobníku; palcem ruky, která drží pouzdro zásobníku, stlačit pružinu zásobníku a druhou rukou nasunout dno zásobníku, až se v jeho otvoru objeví výstupek plechové opěrky, a tak jej zajistí proti samovolnému vypadnutí.

b) vložit vytahovač: do lůžka pro pružinu vytahovače v pravé boční stěně závěru vložit pružinu vytahovače; do vybrání pro vytahovač vložit vytahovač tak, aby svým ramenem stlačil pružinu vytahovače a aby otvor v těle vytahovače souhlasil s otvorem pro čep vytahovače v závěru. Shora nasadit do tohoto otvoru čep vytahovače a přitom dbát, aby nedošlo k porušení nastavené polohy vytahovače; čep vytahovače dorazit; činnost vytahovače přezkoušet zatlačením na drápek vytahovače;

c) vložit úderník se zápalníkem: na úderník se zápalníkem nasadit pružinu úderníku a vložit je společně do vývrtu v zadní části závěru; vytěrákem stlačit zadní část úderníku se zápalníkem, do drážek nasadit opěrnou desku úderníku a dotlačit ji až do horní krajní polohy, ve které úderník se zápalníkem tlakem pružiny úderníku zaskočí do jejího otvoru; palcem ruky přezkoušet volný chod úderníku se zápalníkem;

d) nasadit pažbičky: přesvědčit se, zda je pojistka v zajištěné poloze, přiložit pažbičky a upevnit je šrouby pažbiček;

e) dále postupovat jako při skládání částečně rozebrané pistole.

HLAVA 7

UKLÁDÁNÍ, PROHLÍDKY A OŠETŘOVÁNÍ PISTOLE

1. Všeobecně

96. V jakékoli bojové situaci i při cvičeních je každý povinen udržovat svou pistolí v čistotě, opatrně s ní zacházet, prohlížet ji a udržovat v bojové pohotovosti.

97. Ve stálých posádkách, ve výcvikových prostorech a v době mimo zaměstnání se pistole a střelivo k nim patřící ukládají ve skladišti zbraní v kovových nebo dřevěných, ale oplechovaných, uzamčených a zapečetěných skříních, bednách nebo truhlicích. Pistole musejí být vyjmuty z pouzder, musejí mít spuštěný kohoutek a nesmějí být nabity.

98. Během zaměstnání, v dozorčí a strážní službě, při střelbách, cvičeních nebo v bojové situaci musejí mít vojáci pistolí stále u sebe, uloženou v pouzdře a spojenou závěsnou šňůrou s opaskem.

99. Při nošení pistole s naplněným zásobníkem v pouzdře musí být kohoutek spuštěn.

100. Aby se zabránilo možnému vydutí hlavně při střelbě, zakazuje se ucpávat vývrt hlavně.

101. Velitelé a náčelníci všech stupňů musejí mít stále přehled o počtu, stavu a zabezpečení pistolí a střeliva u podřízených.

102. Vyskytne-li se v průběhu služby nutnost vložit pistolí do zvlhlého pouzdra, musí se z něho při první příležitosti vyjmout, důkladně vyčistit, nakonzervovat a pouzdro vysušit.

2. Prohlídky pistole

103. Částečně rozebrané pistole prohlížejí velitelé a odborní náčelníci ve lhůtách stanovených Řádem vnitřní služby ozbrojených sil Československé socialistické republiky (Zákl-Ř-1). Úplně

rozebrat pistoli mohou pouze specialisté služby raketového a dělostřeleckého vyzbrojování (dále jen SRDV) při ošetřování, kontrolách a opravách.

104. Podle druhu se prohlídky dělí na velitelské a technické. Technické prohlídky provádí orgán SRDV s použitím soupravy měrek a nářadí.

105. Vojáci, kteří mají pistole přidělené, prohlížejí pistole před střelbou, po střelbě, po vyčištění a před konzervací.

106. Všechny závady zjištěné při prohlídkách musejí být ihned odstraněny. Vadné pistole, které u jednotky nelze opravit, se odesílají k opravě do dílny oprav výbroje. Rozsah závady a možnost opravy stanoví specialista SRDV.

Prohlídka složené pistole

107. Při prohlídce složené pistole je nutno překontrolovat a přezkoušet:

- povrch pistole - nejsou-li na něm stopy koroze, potlučení-ny nebo rýhy;
- ústí hlavně - není-li potlučeno nebo jinak poškozeno;
- mířidla - nejsou-li potlučena nebo jinak poškozena;
- činnost spušťadla a přerušovače;
- činnost pojistek;
- činnost záchyty zásobníku;
- činnost vratné pružiny a chodu závěru na těle pistole; chod musí být plynulý, bez zadržávání;
- upevnění pažbiček (dotažení šroubů);
- zásobník:
 - zda jde lehce zasunout a vyjmout;
 - činnost podavače a pružiny zásobníku;
- úplnost příslušenství.

Činnost částí a ústrojí složené pistole přezkoušet pomocí školního náboje.

Prohlídka částečně rozebrané pistole

108. Před prohlídkou částečně rozebrané pistole je nutno vyčistit součástky dosucha a provést defektaci každé rozebrané části pistole.

109. Při prohlídce je nutno zkontrolovat a přezkoušet:

- závěr - nemá-li potlučené nebo zkorodované funkční plochy;
- mířidla - nejsou-li poškozena;
- úderník se zápalníkem - není-li zlomený zápalník a činnost pružiny úderníku;
- vytahovač - není-li uražen jeho drápek a správnost pružiny;
- hlaveň - je-li důkladně vyčištěná, není-li zkorodovaný vývrt hlavně, potlučené ústí hlavně a čelo nábojní komory a není-li hlaveň vydutá; vydutí není přípustné;
- tělo pistole:
 - vyhazovač nesmí být ohnutý nebo ulomený;
 - raménko záchyty závěru musí být stlačeno dolů - přezkoušet jeho zvednutím nahoru a uvolněním; čep raménka záchyty závěru nesmí být uvolněn;
 - uvnitř těla pistole nesmějí být nečistoty a stopy po korozi;
- pažbičky - nejsou-li prasklé a jejich spolehlivé upevnění;
- zásobník:
 - je-li činnost podavače a pružiny zásobníku plynulá, bez zadrhávání;
 - je-li dno zásobníku zajištěno výstupkem plechové opěrky;
 - není-li pouzdro zásobníku potlučené, ohnuté nebo jinak poškozené.

Prohlídka rozebraného zásobníku

110. U rozebraného zásobníku prohlédnout:

- pouzdro zásobníku:

- nemá-li deformované nebo jinak poškozené stěny a jejich horní okraje a nejsou-li poškozené lišty pro dno zásobníku;

- jsou-li přídržky nábojů na ústí zásobníku zahnuty dovnitř a nejsou-li pokřiveny;

- podavač - není-li poškozen;

- pružina zásobníku - není-li ohnutá, zlomená nebo zkroucená a není-li deformovaná plechová opěrka.

3. Čištění a konzervování pistole

111. Při čištění a konzervování pistole je nutno řídit se ustanoveními tohoto předpisu a předpisu Čištění, mazání a konzervování výzbrojní techniky (Děl-29-2).

112. Pistole se čistí a konzervuje:

- před dlouhodobým uložením ve skladu útvaru;
- po každém výcviku, dozorčí a strážní službě;
- po střelbě.

113. Při čištění pistole po střelbě je třeba:

- ihned po ukončení střelby, ještě na střelnici, protřít vývrt hlavně a součástky závěru hadrem napuštěným konzervačním olejem OK-2a;

- po návratu k jednotce, v místnosti pro čištění zbraní, dokončit čištění:

- vývrt hlavně čistit koudelí nebo hadříkem namočeným v konzervačním oleji OK-2a a vytřít dosucha čistým hadříkem; čištění několikrát opakovat; čistotu vývrtu hlavně zkontrolovat čistým bílým (světlým) hadříkem; zůstanou-li na něm stopy nečistoty, pokračovat v čištění;

- závěr a všechny jeho funkční části čistit dřevěnými kolíčky a hadrem namočeným v konzervačním oleji OK-2a; po vyčištění vytřít dosucha;

- tělo pistole a zásobníky čistit dřevěnými kolíčky a ha-

drem namočeným v konzervačním oleji OK-2a;

Po důkladném vyčištění všechny funkční části pistole lehce nakonzervovat konzervačním olejem OK-2a.

Čištění pistole do 2 až 4 dnů zopakovat stejným postupem.

114. Vojáci v základní službě čistí a konzervují pistole pod řízením svých velitelů a náčelníků.

Velitel, řídící čištění pistolí, je povinen:

- přesvědčit se, že pistole nejsou nabitě (v zásobnících, ani v nábojní komoře není náboj);
- kontrolovat, zda jsou dodržovány postupy pro rozbírání pistolí;
- zabezpečit dostatečné množství předepsaných čisticích a konzervačních prostředků;
- kontrolovat používání předepsaných čisticích prostředků a vyčištění pistolí před konzervováním;
- po nakonzervování zajistit uložení a zabezpečení pistolí podle předpisu Zabezpečení zbraní a střeliva proti ztrátám a zcizení (Vševojsk-5-6).

115. Pistole čistit v místnostech pro čištění zbraní (nebo v místnostech k tomuto účelu určených) a na stolech k tomuto účelu upravených.

V polních podmínkách čistit pistole na podložkách zbavených nečistot a prachu. Za nepříznivých meteorologických podmínek (za deště, sněžení apod.) je čistit v úkrytech.

116. Příslušenství pro rozbírání a čištění musí být nepoškozené a úplné a konzervační materiál čistý a jakostní.

117. K čištění a konzervování pistolí používat:

- konzervační olej OK-2a - k čištění a konzervování;
- plastické mazivo CIATIM-221 - k mazání kluzných částí pistole v zimních podmínkách při teplotách nižších než -20°C ;
- měkké hadry nebo čisticí koudel a vytěrák k čištění a konzervování hlavně;

- kolíčky k odstranění nečistot z drážek a otvorů.

118. K odstranění zbytků starého konzervačního prostředku z drážek závěru a těla pistole použít čistý hadr a dřevěnou škrabku.

Používání jiných čisticích a konzervačních prostředků (emulzí, brusných past apod.) je přísně zakázáno.

119. Při čištění a konzervování vývrtu hlavně postupovat takto:

- pistolí částečně rozebrat;
- do vytěráku vložit koudel nebo hadr a napustit je konzervačním olejem OK-2a;
- zasunout vytěrák do hlavně a krátkými pohyby jím protahovat vývrt hlavně po celé délce;
- znečištěnou koudel (hadr) vyměnit a čištění několikrát opakovat;
- stejným způsobem vyčistit nábojní komoru;
- po vyčištění vytřít vývrt hlavně dosucha a protřít kontrolním hadříkem; zůstane-li hadřík čistý, je vývrt hlavně vyčištěn, jsou-li na něm stopy nečistot, pokračovat v čištění;
- po vyčištění vývrt hlavně nakonzervovat tenkou vrstvou konzervačního oleje OK-2a.

120. Pistolí se silně znečištěnou hlavní (zvláště se starší opotřebovanou hlavní), z níž nelze nečistotu uvedeným způsobem odstranit, vložit na 24 hodin do lázně s konzervačním olejem OK-2a a zabezpečit podle předpisu Vševojsk-5-6. Po vyjmutí z lázně dokončit vyčištění vývrtu hlavně.

121. Ostatní součástky pistole vyčistit dřevěnými kolíčky s namotaným hadříkem napuštěným konzervačním olejem OK-2a. Dřevěnými kolíčky čistit otvory, drážky a vybrání. Po vytření dosucha součástky lehce nakonzervovat konzervačním olejem OK-2a.

Po vyčištění a nakonzervování pistole očistit a ošetřit čisticí prostředky.

Pistoli uložit a zabezpečit podle předpisu Vševojsk-5-6.

122. Při ošetřování před uložením konzervovat pistole ponořením do lázně s konzervačním olejem OK-2a. Po vytažení z lázně zavěsit pistole nad vanu hlavními dolů a nechat je minimálně osm hodin odkapat.

HLAVA 8

PŘEZKOUŠENÍ NASTŘELENI PISTOLE

123. Všechny pistole, dodávané útvarům z výrobního závodu nebo z opravy ve vojenském opravárenském závodě (VOZ), jsou již nastřeleny.

124. Nastřelení pistolí se přezkušuje:

a) při přidělení pistolí útvarům:

- nových pistolí jen v tom případě, je-li podezření, že bylo původní (tovární) nastřelení porušeno;

- u starších pistolí vždy;

b) kdykoli se při střelbě zjistí neobvyklé úchytky středního zásahu nebo neobvyklý rozptyl;

c) po výměně součástí nebo opravách, které mohly porušit nastřelení;

d) za bojové situace, jakmile se k tomu naskytne příležitost.

125. Nastřelení se přezkušuje v krytých střelnicích nebo za příznivých meteorologických podmínek (teplo, bezvětří, jasno) venku. Mířidla mají být kryta před přímými slunečními paprsky a nesmějí se lesknout.

126. Nastřelovač se vybere z nejlepších střelců z pistole. Aby byly vyloučeny náhodné výsledky, je třeba střelbu dvakrát až čtyřikrát opakovat. Střelba musí být provedena v průběhu jednoho dne.

127. Nastřelení pistole se přezkušuje na dálku 25 m. Střílí se na bílý terč 1 m vysoký a 0,5 m široký nebo na nástřelný terč (obr. 15) náboji s plášťovou střelou s ocelovým jádrem jedné série. Na terč se připevní černý kruh o průměru 250 mm tak vysoko, aby byl přibližně ve výši hlavy střelce. Jako záměrný bod se volí buď střed spodního okraje černého kruhu nebo střed tohoto kruhu. Kolem zvoleného záměrného bodu se opíše kruh o poloměru

5 cm. Záměrný bod udává normální polohu středního zásahu a je kontrolním bodem.

Poznámka. Při přezkušování nastřelení pistole na nástřelný terč je záměrný bod uprostřed spodního okraje černého obdélníku.

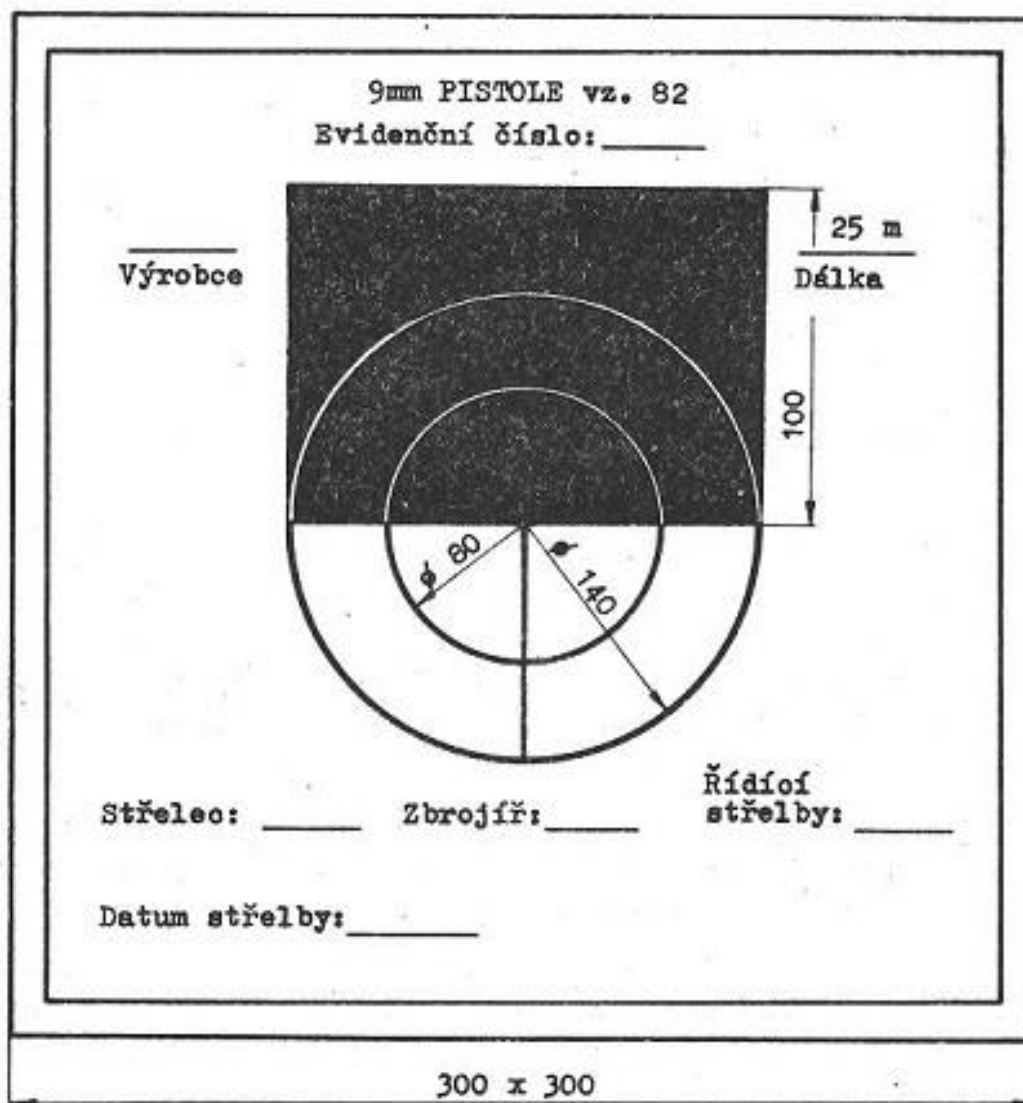

Obr. 15. Nástřelný terč pro 9mm pistolí vz. 82

128. Střelec vystřelí z pistole vstoje bez opory nebo s oporou 4 rány, přesně a stejně zamířené na zvolený záměrný bod. Ří-

dicí střelby prohlédne terč, zhodnotí přesnost střelby a stanoví střední zásah (SZ). Střední zásah se stanoví graficky nebo výpočtem podle metodiky popsané v článku 67 nebo 69 předpisu Základy střelby z ručních zbraní (Pěch-3-1). Grafická metoda je znázorněna na obr. 16.

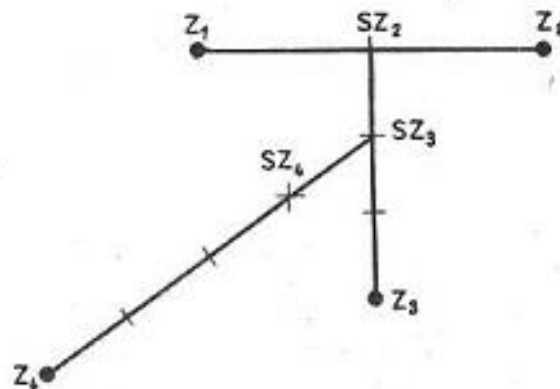

Obr. 16. Stanovení středního zásahu

Z_1, Z_2, Z_3, Z_4 - zásahy; SZ_2 - střední zásah ze dvou zásahů;
 SZ_3 - střední zásah ze tří zásahů; SZ_4 - střední zásah ze čtyř zásahů

129. Pistole je nastřelena, když všechny 4 zásahy lze přikrýt kruhem o průměru 140 mm a střední zásah je uvnitř kruhu o průměru 80 mm se středem v kontrolním bodě.

130. Nesplnila-li střelba tyto podmínky, zjistí řídicí střelby s technikem pro výzbroj příčiny zjištěných chyb. Po zjištění příčin technik pistolí opraví a střelba se opakuje.

Nevyhověla-li pistole ani při druhém nástřelu, je třeba ji odeslat do opravy. Zároveň s pistolí se odešle i zápis s nástřelnými listy z obou střelb.

131. Vyhovuje-li pistole v přesnosti střelby stanovené podmínce (všechny 4 zásahy lze přikrýt kruhem o průměru 140 mm), ale střední zásah je odchýlen od kontrolního bodu o více než 5 cm, přitom ne více než o 15 cm, upraví technik pro výzbroj hledí. Hledí vymění za nižší (vyšší), je-li střední zásah výše (níže) než kontrolní bod a posune vpravo (vlevo), je-li střední

zásah vlevo (vpravo) od kontrolního bodu.

Změna hledí o 0,5 mm mění polohu středního zásahu o 9,5 cm.

Muška pistole nesmí být nikdy snižována opilováním!

132. Jakmile je pistole nastřelena, zajistí technik pro výsbroj polohu hledí důlčkem a starou značku zahladí.

HLAVA 9

0 ZPUSOBY STŘELBY Z PISTOLE

1. Všeobecně

133. Střelba z pistole se skládá z těchto úkonů;

- z přípravy ke střelbě (nabití pistole a zaujetí polohy ke střelbě);
- z vlastní střelby (vyhledání cíle, zamíření a spuštění);
- ze zastavení střelby a vybití pistole nebo obnovení pohotovosti k další střelbě.

134. V boji střelec nabíjí a střílí z pistole samostatně, bez povelů.

135. Při školních střelbách je třeba dodržovat postup střelby uvedený v předpisu Osnovy střelby z ručních zbraní a zbraní obrněných transportérů (Vševojsk-4-4).

136. Z pistole lze střílet vstoje, vkleče a vleže, bez opory nebo s oporou a zpoza krytu a také vsedě. Všechny úkony je třeba provádět hbitě za nepřetržitého pozorování cíle.

137. Každý voják je povinen řídit se uvedenými základními pravidly pro střelbu z pistole, nacvičovat si podle svých individuálních možností nejvýhodnější a nejpevnější polohu ke střelbě a snažit se dosáhnout vždy stejné polohy rukojeti v ruce a nejvýhodnější polohy těla, rukou a nohou.

2. Způsob střelby vstoje bez opory

Příprava ke střelbě

138. K nabití pistole je třeba:

- vyjmout pistol z pouzdra a přesvědčit se o poloze kohoutku. Je-li kohoutek napnut, zvolna jej spustit. Palcem ruky stisknout tlačítko záhytu zásobníku, uchopit zásobník druhou rukou

a vytáhnout jej z rukojeti pistole. Pistoli vložit do pouzdra;

- zásobník naplnit dvanácti náboji a přesvědčit se o jejich správné poloze v zásobníku (viz čl. 48);

- vyjmout pistoli z pouzdra a zasunout zásobník do rukojeti tak, až záchyť zásobníku zaskočí do výřezu pro záchyť zásobníku v čelní stěně pouzdra zásobníku (je slyšet cvaknutí);

- rázně stáhnout závěr vzad; po jeho uvolnění je samočinným pohybem závěru vpřed zasunut náboj do nábojní komory;

- zajistit pistoli v pohotovostní poloze přesunutím rýhovaného raménka pojistky nahoru;

- vložit pistoli do pouzdra.

Poznámka. Chceme-li nabít pistoli třinácti náboji, je nutno zásobník naplněný dvanácti náboji zasunout do rukojeti, stáhnout závěr dozadu a spustit vpřed. Pistoli zajistit, vyjmout zásobník, doplnit jej dalším nábojem a znovu zasunout do rukojeti pistole.

139. Při zaujímání polohy pro střelbu vstoje bez opory (obr. 17) udělá střelec vzhledem k cíli poněkud větší obrat než nalevo (napravo) vpříč. Pravou (levou) nohu nepřisunuje, nýbrž ji vysune dopředu směrem k cíli, a to na šířku ramen. Hmotnost těla rozdělí stejnoměrně na obě nohy. Hlavu drží vzpříma nebo lehce zakloněnou vzad. Rozepne pouzdro, vyjme z něj nabitou pistoli, zvedne ji ústím vzhůru, asi do výšky očí. Ruku, držící rukojeť, má asi ve výši brady. Druhou ruku má volně spuštěnou podél těla nebo založenou na záda.

V této poloze střelec pistoli odjistí palcem ruky (posunutím raménka pojistky dolů) a vloží ukazováček do lučíku tak, aby se nedotýkal spouště.

Střelba

140. Pro střelbu si střelec zvolí záměrný bod a za stálého pozorování cíle natáhne paži s pistolí vpřed. Vloží ukazováček ohbím mezi prvním a druhým článkem na jazýček spouště a palec

ruky přiloží z druhé strany rukojeti tak, aby byl rovnoběžně s hlavní (obr. 18). Paži s pistolí má mírně napjatou, uvolněnou, bez napětí svalstva. Ruku svírající pistolí drží v rovině, která prochází osou hlavně a loktem paže (obr. 19). Rukojeť pistole nesvívá křečovitě a drží ji co možná vždy stejně.



Obr. 17. Poloha pro střelbu vstoje bez opory

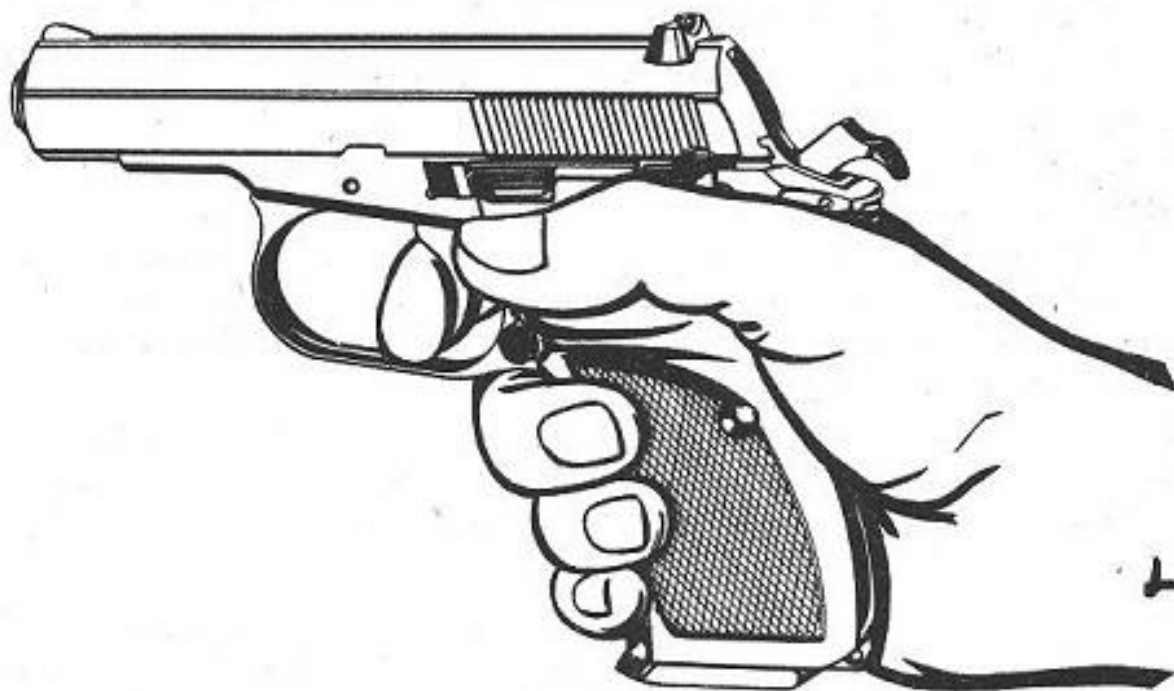

Obr. 18. Držení pistole při střelbě

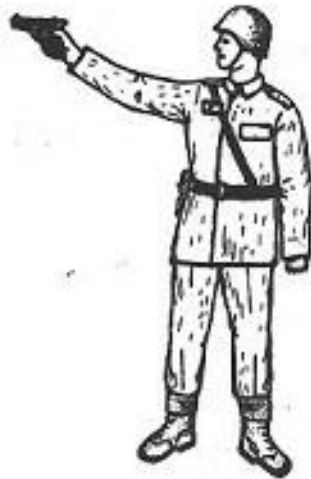

Obr. 19. Poloha stojícího střelce
při střelbě bez opory

141. Při zamířování střelec po přirozeném výdechu zatají dech, zamhouří levé (pravé) oko a dívá se zářezem hledí na vrchol mušky tak, aby byl uprostřed hledí. V této poloze navede pistolí (aniž ji stáčí na stranu) na záměrný bod a současně začne tisknout jazýček spouště.

142. Při spouštění zatají střelec dech, plynule tlačí na jazýček spouště tak dlouho, dokud kohoutek, aniž to střelec pozoruje, nevyjde ze záběru se záchytem kohoutku a neudeří na úderník se zápalníkem. Tlak ukazováčku na spoušť musí směřovat přímo dozadu. Střelec musí stupňovat tlak na spoušť v době, kdy se vrchol rovné mušky shoduje se záměrným bodem. Jestliže se muška uchýlí od záměrného bodu, musí střelec, aniž snižuje nebo zesiluje tlak na spoušť, opravit zamíření. Při spouštění ho nemusí znepokojoval nepatrné kolísání rovné mušky u záměrného bodu. Snaha správně spustit závěr v okamžiku, kdy se rovná muška kryje se záměrným bodem, by mohla vést ke stržení spouště a tím i k nepřesnému výstřelu.

Jestliže střelec při spouštění pocítí, že nemůže déle zatajovat dech, vdechne, normálně vydechne, aniž přitom snižuje nebo zesiluje tlak na spoušť. Pak znovu zatají dech a pokračuje ve spouštění.

Každý střelec musí umět plynule spouštět během 1 až 2 se-

kund, aby dosáhl dvanácti mířených ran ve 12 až 18 sekundách.

Zastavení střelby a obnovení pohotovosti
k dalšímu výstřelu

143. Střelba může být zastavena dočasně nebo trvale. V prvním případě (kohoutek napnut) je třeba pistoli zajistit a vložit do pouzdra nabitou. V druhém případě je třeba pistoli nejdříve vybití a pak vložit do pouzdra.

144. Pistoli lze zajistit dvěma způsoby:

- požaduje-li se zajistit pistoli v pohotovosti ke střelbě (např. při výcviku ve střelbě, v krátkých přestávkách boje apod.), je třeba posunout rýhované raménko pojistky nahoru. Tím je pistole zajištěna proti výstřelu, kohoutek však zůstává napnut. K odjištění pak stačí stáhnout palcem ruky raménko pojistky dolů a ve střelbě lze ihned pokračovat;

- jestliže se předpokládá přerušování střelby na delší dobu, a pistole musí zůstat nabitá a v pohotovosti, je nutno opatrně spustit kohoutek pomocí palce a spouště. V tomto okamžiku je pistole jištěna jen samočinnou pojistkou proti pádu. Při protažení spouště (dlouhý chod) nutno vyvodit sílu 50 N, aby došlo k natažení kohoutku a k odpálení (revolverová spoušť). Velká síla a dlouhý chod spouště signalizují natahování kohoutku, které lze i pozorovat.

Upozornění. Před jakoukoli manipulací s pistolí se spuštěným kohoutkem je nutné zkontrolovat, zda v nábojní komoře není náboj!

145. K vybití pistole (skrytí nábojů) je třeba:

- vyjmout zásobník: pistoli držet v ruce za rukojeť a palcem stlačit záchyť zásobníku. Tlakem pružiny zásobníku se zásobník vysune z rukojeti pistole. Proti vypaďnutí na zem je nutno jej přidržovat druhou rukou;

- vyjmout náboj z hlavně: palcem a ukazováčkem levé (pravé)

ruky uchopit závěr za rýhovanou část a stáhnout jej úplně dozadu. Tímto pohybem závěru bude náboj z hlavně vytažen a vyhozen. Po kontrole nábojní komory skrz výhozné okénko závěr uvolnit, aby se vrátil do původní polohy;

- spustit kohoutek: palcem ruky jej přidržovat a přitom ukazovákem tisknout spoušť (obr. 20);

- vložit pistoli do pouzdra;

- vyjmout náboje ze zásobníku: uchopit zásobník do ruky a palcem mírným tlakem dolů a dopředu vysunovat postupně náboje ze zásobníku do dlaně druhé ruky. Pak zvednout náboj vyhozený z hlavně a otřít jej hadříkem;

- vyjmout pistoli z pouzdra, zasunout prázdný zásobník do rukojeti a vložit ji opět do pouzdra.

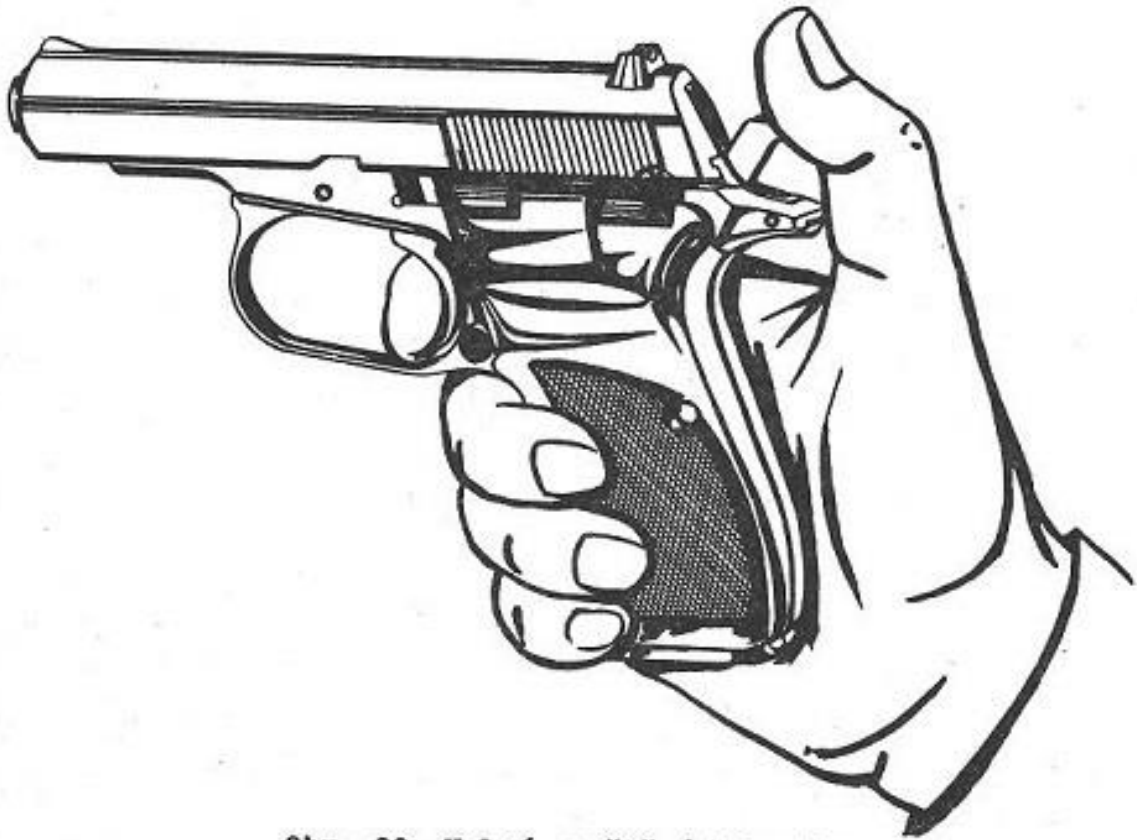

Obr. 20. Volné spuštění kohoutku

3. Způsob střelby vkleče bez opory

146. Pistoli nabít podle článku 138.

147. Při zaujímání polohy pro střelbu vkleče (obr. 21) udělá střelec levou (pravou) nohou krok zpět, rychle klekne na levé (pravé) koleno a sedne si na podpatek. Holeň pravé (levé) nohy má co možno ve svislé poloze, špička chodidla směřuje k cíli. Pak vyjme z pouzdra nabitou pistoli, zvedne ji a odjistí tak, jak je uvedeno v čl. 139.



Obr. 21. Poloha pro střelbu vkleče bez opory

148. Střelec střílí, zastavuje střelbu nebo obnovuje pohotovost k dalšímu výstřelu jako při střelbě vstoje (viz čl. 140 až 145).

4. Způsob střelby vleže bez opory

149. Pistoli nabít podle článku 138.

150. Při zaujímání polohy pro střelbu vleže (obr. 22) udělá střelec poněkud větší obrat nalevo (napravo) vpřích, a aniž přisune pravou (levou) nohu, hbitě ulehne v novém směru. Nohy neroztahuje, nýbrž je přitiskne k zemi. Vyjme pistoli z pouzdra a odjistí ji podle čl. 139.

151. Střelec střílí, zastavuje střelbu nebo obnovuje pohotovost k dalšímu výstřelu podle čl. 140 až 145.



Obr. 22. Poloha pro střelbu vleže bez opory

5. Způsob střelby s oporou zpoza krytu

152. Při střelbě vstojě nebo vkleče s oporou zpoza krytu položí střelec pravou (levou) ruku s pistolí na oporu tak, aby ruka spočívala na opoře, aby se však rukojeť pistole nedotýkala opory (obr. 23 a 24). Aby poloha pravé (levé) ruky při střelbě vleže byla pevnější, podepře ji levou (pravou) rukou opřenou o zem (obr. 25), o pouzdro s dalekohledem apod.



Obr. 23. Střelba vstojě s oporou zpoza krytu



Obr. 24. Střelba vkleče s oporou zpoza krytu



Obr. 25. Střelba vleže s oporou

HLAVA 10

PRAVIDLA STŘELBY Z PISTOLE V BOJI

1. Všeobecně

153. V boji střílí voják z pistole samostatně.

154. Střelba z 9mm pistole vz. 82 je charakterizována těmito údaji:

Dálka střelby	Převýšení dráhy při střelbě s nastřelenou pistolí na 25 m		Poloměr kruhového rozptylu	
	střední zásah 12,5 cm nad záměrným bodem	střední zásah souhlasí se záměrným bodem	R ₁₀₀	R ₅₀
m	cm	cm	cm	cm
10	+5,0	0	3,5	2,0
15	+7,8	+0,3	5,0	3,0
20	+10,2	+0,2	6,5	4,0
25	+12,5	0	7,5	4,5
30	+13,9	-0,5	9,0	6,0
40	+16,0	-2,5	12,0	7,0
50	+16,8	-5,7	16,0	8,0

Poznámka. Znaménko + znamená převýšení dráhy nad spojnicí střed ústí - cíl, znaménko - snížení dráhy.

2. Volba cíle a okamžiku výstřelu

155. Cílem pro střelbu z pistole v boji mohou být jednotliví nekrytí nebo pohybující se nepřátelští vojáci a velitelé, nebo ti, kteří se náhle objevili.

156. Při volbě cíle je nutné se řídit jeho bojovým významem a volit nejbližší a nejzranitelnější cíl.

157. Aby byl nepřítel najisto vyřazen, musí být zasažen do citlivé části těla. K výstřelu se musí zvolit nejprůhodnější okamžik k zasažení cíle (je-li blízko, vysunul se z krytu apod.).

3. Volba záměrného bodu

158. Jako záměrný bod je třeba volit nejcitlivější místa (břicho, hrud, hlavu). Aby byl cíl přesně zasažen, musí se vzít v úvahu vzdálenost cíle a výška dráhy střely (podle tabulky uvedené v čl. 154).

159. Na cíl pohybující se ve výstřelné rovině střílet stejně jako na cíl pevný.

K zasažení cíle, který se pohybuje pod úhlem k výstřelné rovině, je třeba přenášet záměrný bod ve směru pohybu cíle, přičemž brát v úvahu rychlost pohybu cíle a dobu letu střely, která je při střelbě na 25 m 0,08 sekundy a při střelbě na 50 m 0,16 sekundy.

160. Při volbě záměrného bodu se teplota vzduchu a vítr neberou v úvahu.

4. Střelba za snížené viditelnosti

161. V noci, v mlze, v kouři nebo dýmu se při střelbě z pistole řídit stejnými pravidly, jako ve dne. Při střelbě v noci za umělého osvětlení se od střelce vyžaduje větší zručnost, která mu umožní vystřelit na cíl v co nejkratší době. Pro usnadnění zamíření jsou obrysy výřezu hledí a mušky zvýrazněny bílou barvou.

5. Zásobování střelivem v boji

162. Střelivo je uloženo v zásobnících, z nichž jeden je zasunut v rukojeti pistole a druhý je uložen v pouzdře na pistolí. Voják se musí starat o doplňování nábojů a v boji jimi šetřit.

HLAVA 11

ZÁVADY PŘI STŘELBĚ Z PISTOLE A ZPŮSOB JEJICH ODSTRANĚNÍ

1. Všeobecně

163. 9mm pistole vz. 82 je při správném zacházení a běžném udržování spolehlivá a její činnost je bez závad.

Přesto však při dlouhodobém používání mohou vzniknout vinou opotřebení nebo zlomení součástky, znečištění ústrojí nebo nesprávného ošetření pistole závady v činnosti pistole, které způsobují závady ve střelbě.

164. Aby se předešlo závadám při střelbě, je nutno:

- přesně dodržovat pravidla ošetřování, rozbírání, skládání, čištění a prohlídek pistole;

- před nabíjením prohlédnout náboje. Nabíjet pistolí zkorodovanými, vadnými a znečištěnými náboji je zakázáno. Náboje před plněním do zásobníku očistit suchým hadříkem a potom lehce natřít konzervačním olejem OK-2a;

- před střelbou vývrt hlavně vytrít dosucha;

- třecí plochy pistole lehce namazat konzervačním olejem OK-2a;

- chránit pistolí před znečištěním (pískem, blátem apod.).

165. Jakoukoli závadu při střelbě se nejdříve snažit odstranit opakovaným stisknutím spouště. Nelze-li ji takto odstranit, pistolí zajistit, vybit, zjistit příčinu závady a odstranit ji, popřípadě předat pistolí do opravy.

2. Charakteristické závady při střelbě

166. Popis závad a způsob jejich odstranění:

Poř. čís.	Druh závady	Příčina závady	Způsob odstranění závady
1	2	3	4
1	Zásobník nelze zasunout do rukojeti	Pomačkaný zásobník Znečištěné nebo zkorodované lůžko v rukojeti Zkorodovaný zásobník	Vyjmout zásobník, prohlédnout jej a předat do opravy Vyčistit a zlehka namazat lůžko zásobníku v rukojeti konzervačním olejem OK-2a Vyčistit a zlehka namazat zásobník
2	Zásobník zasunutý do rukojeti samovolně vy- padává	Poškozený záchyť zásobníku Unavená pružina záchyty zásobníku	Opravit nebo vyměnit záchyť zásobníku Vyměnit pružinu záchyty zásobníku
3	Závěr nelze snadno stáhnout do zadní polohy	Znečištěné vodící lišty v závěru nebo na těle pistole Zadření v drážkách	Vyčistit a lehce namazat vodící lišty Opravit drážky
4	Kohoutek nezůstává v napnuté poloze	Uražený ozub na kohoutku nebo záchyty kohoutku	Předat pistoli do opravy
5	Zápalník úderníku vyčnívá z otvoru lůžka	Vadná pružina úderníku	Vyměnit pružinu úderníku

1	2	3	4
	<p>pro dno nábojnice</p>		
6	Nepodání náboje	<p>Unavená pružina zásobníku</p> <p>Znečištěný nebo potlučený zásobník</p>	<p>Vyměnit pružinu zásobníku</p> <p>Vyčistit nebo opravit zásobník</p>
7	Nezasunutí náboje do nábojní komory	<p>Unavená vratná pružina</p> <p>Znečištěné vodící lišty závěru</p> <p>Pokřivené ústí zásobníku</p> <p>Znečištěný náboj</p>	<p>Vyměnit vratnou pružinu</p> <p>Vyčistit vodící lišty závěru</p> <p>Opravit zásobník</p> <p>Náboj prohlédnout a očistit</p>
8	Závěr nedojde úplně do přední polohy	<p>Před hledáním příčiny se snažit obnovit střelbu: úderem dlaně na závěr zezadu dorazit závěr do přední polohy</p> <p>Unavená vratná pružina</p> <p>Znečištěná nábojní komora</p> <p>Znečištěné vodící lišty v závěru nebo na těle pistole</p> <p>Zadření v drážkách</p> <p>Znečištěný náboj</p> <p>Deformovaný náboj</p>	<p>Vyměnit vratnou pružinu</p> <p>Vyčistit nábojní komoru</p> <p>Vyčistit a lehce namazat vodící lišty</p> <p>Opravit drážky</p> <p>Očistit náboj</p> <p>Vyměnit náboj</p>

1	2	3	4
9	Při stisknutí spouště zůstane kohoutek napnut	<p>Poškozené táhlo</p> <p>Zlomená pružina spouště</p> <p>Poškozený záchyť kohoutku</p> <p>Neodborný zásah do spušťaďla</p>	<p>Vyměnit táhlo</p> <p>Vyměnit pružinu spouště</p> <p>Předat pistolí do opravy</p> <p>Předat pistolí do opravy</p>
10	Selhaná	<p>Zápalka náboje je zápalníkem jen mělce napíchnuta nebo nápích v zápalce není vůbec patrný:</p> <ul style="list-style-type: none"> - ulomený úderník se zápalníkem; - znečištěné lůžko úderníku se zápalníkem a lůžko pro dno nábojnice; - unavená úderná pružina; - neúplné dovřeni závěru <p>Zápalka je zápalníkem napíchnuta:</p> <ul style="list-style-type: none"> - vadný náboj 	<p>Se zamířenou pistolí znovu napnout kohoutek a snažit se obnovit střelbu. Dojde-li opět k selhané, stáhnout rukou závěr vzad a prohlédnout vyhozený selhaný náboj</p> <ul style="list-style-type: none"> - vyměnit úderník se zápalníkem; - vyčistit lůžko úderníku se zápalníkem a lůžko pro dno nábojnice; - vyměnit údernou pružinu; - postupovat jako u závady poř. čís. 8 (tato závada může nastat též pozvolným spuštěním závěru vpřed při nabíjení prvního náboje) <p>- vyměnit vadný náboj</p>

1	2	3	4
11	Nevytažení nábojnice	<p>Vyjmout zásobník, stáhnout závěr do zadní polohy, vytěrákem vyrazit nábojnici z hlavně</p> <p>Ulomený drápek vytahovače</p> <p>Znečištěné vybrání pro vytahovač</p> <p>Zlomená pružina vytahovače</p>	<p>stáhnout závěr do zadní polohy, vyrazit nábojnici z hlavně</p> <p>Vyměnit vytahovač</p> <p>Vyčistit vybrání pro vytahovač</p> <p>Vyměnit pružinu vytahovače</p>
12	Nevyhození (skřípnutí) nábojnice	<p>Ruku, která drží pistolí, vyklonit trochu doprava, druhou stáhnout závěr lehce do zadní polohy a nábojnici vyhodit z pistole; obnovit střelbu</p> <p>Znečištěné vodící lišty v závěru nebo na těle pistole</p> <p>Ulomené raménko vyhazovače</p> <p>Zkorodovaná nábojnice nebo nábojní komora</p>	<p>vyklonit trochu doprava, druhou stáhnout závěr lehce do zadní polohy a nábojnici vyhodit z pistole; obnovit střelbu</p> <p>Vyčistit a lehce namazat vodící lišty</p> <p>Předat pistolí do opravy</p> <p>Vyčistit nábojní komoru</p>
13	Vzpříčení náboje	<p>Nesprávné uložení vrchního náboje na podavači</p> <p>Pokřivené přídržky pouzdra zásobníku</p> <p>Unavená pružina zásobníku</p> <p>Nečistota uvnitř zásobníku</p>	<p>Stáhnout závěr částečně vzad a snažit se obnovit střelbu</p> <p>Opravit pouzdro zásobníku nebo vyměnit zásobník</p> <p>Vyměnit pružinu zásobníku</p> <p>Vyčistit zásobník</p>

1	2	3	4
14	Po výstřelu zůstane závěr v zadní poloze	Deformované stěny zásobníku Deformovaný náboj Záchyt závěru nezaujímá správnou polohu ve vybrání v závěru: - unavená pružina záchytu závěru	Opravit pouzdro zásobníku nebo vyměnit zásobník Vyměnit náboj - vyměnit pružinu záchytu závěru
15	Po vystřelení posledního náboje nezůstane závěr v zadní poloze	Unavená pružina zásobníku Opotřebené nebo uražené raménko záchytu závěru Deformované ústí zásobníku	Vyměnit pružinu zásobníku Opravit nebo vyměnit záchyt závěru Opravit nebo vyměnit pouzdro zásobníku

3. Výměna vadných součástí

167. Popsané závady opravuje technik pro výzbroj u jednotek a útvarů v dílnách pro opravu výzbroje. Ostatní závady opravuje určený opravárenský závod.

168. Poškozené pažbičky se snímají postupem uvedeným v čl. 93a. Nové pažbičky se připevňují opačným postupem (viz čl. 95d).

169. Poškozená úderná pružina nebo vložka rámu se vyměňuje tímto postupem:

Nejprve se sejmu pažbičky. Potom se v dolní části rukojeti pistole vzadu průbojníkem vyrazí kolík vložky zajišťující vložku rámu. Nová úderná pružina nebo vložka rámu se vkládá opačným postupem.

170. Poškozený úderník se zápalníkem, pružina úderníku nebo opěrná deska úderníku se vyměňuje tímto způsobem:

Nejdříve se oddělí závěr od těla pistole podle čl. 90b, sejmeme se vratná pružina s hlavně (viz čl. 90c) a potom se vyjme úderník se zápalníkem podle čl. 93b. Po výměně vadné součástky se pistole složí opačným postupem (viz čl. 95c, 91a, 91b).

171. Poškozený vytahovač, pružina vytahovače nebo čep vytahovače se vyměňuje takto:

Oddělí se závěr od těla pistole podle čl. 90b, sejmeme se vratná pružina s hlavně (viz čl. 90c) a vyjme se vytahovač podle čl. 93c. Po důkladném vyčištění prostoru pod vytahovačem od zbytku spáleného prachu se vadné součástky vymění. Vložení vytahovače a spojení závěru s tělem pistole se provede opačným postupem podle čl. 95b, 91a, 91b.

172. Poškozené pouzdro zásobníku, pružina zásobníku, podavač nebo dno zásobníku se vyměňuje takto:

Zásobník se rozebere postupem podle čl. 94d. Potlučené a zdeformované pouzdro zásobníku se vyrovná trnem zásobníku ze soupravy měrek a nářadí. Ostatní vadné součástky se vymění. Zásobník se složí postupem uvedeným v čl. 95a.

Č Á S T 3

9mm C V I Č N Á P I S T O L E v z . 8 2

HLAVA 12

TECHNICKÝ POPIS 9mm C V I Č N É P I S T O L E v z . 8 2 A S T Ř E L I V A

1. Účel a vlastnosti 9mm cvičné pistole vz. 82

173. 9mm cvičná pistole vz. 82 (dále jen cvičná pistole - - obr. 26) je zbraň určená pro imitaci ostré střelby, např. při výcviku služebních psů. Od 9mm pistole vz. 82 se odlišuje delší hlavní se třemi otvory na ústí a nápisem "C V I Č N Á" na horní ploše závěru.

174. Pro střelbu z cvičné pistole se používají 9mm cvičné náboje. Do zásobníku lze umístit 12 těchto nábojů.

175. Hmotnost cvičné pistole s plným zásobníkem je 850 g.

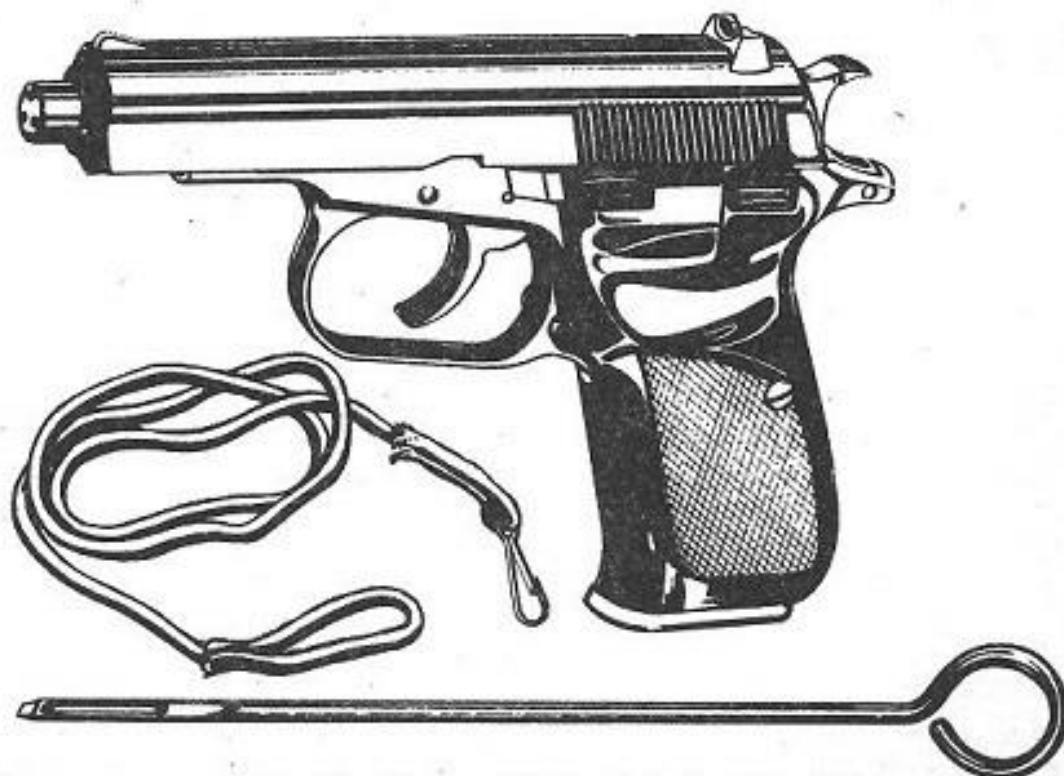

Obr. 26. 9mm cvičná pistole vz. 82

2. Popis hlavních částí

176. Hlaveň (obr. 27) slouží k odpálení náboje a k odvodu prachových plynů při výstřelu. Svým vhodně zvoleným vývrtem zajišťuje automatickou činnost cvičné pistole. Hlaveň je pevně spojena s tělem pistole. Ve střední části má hladký vývrt o průměru 5,8 mm, který v zadní části přechází v nábojní komoru. Na ústí hlavě jsou tři otvory o průměru 3,5 mm, které zabraňují ucpání vývrtnu větším předmětem.

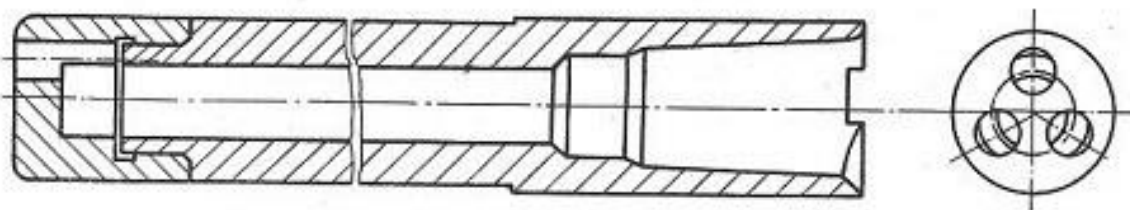

Obr. 27. Hlaveň

177. Závěr (obr. 28) je shodný se závěrem pistole vz. 82. Liší se pouze nápisem "CVIČNÁ" na horní rovinné ploše.

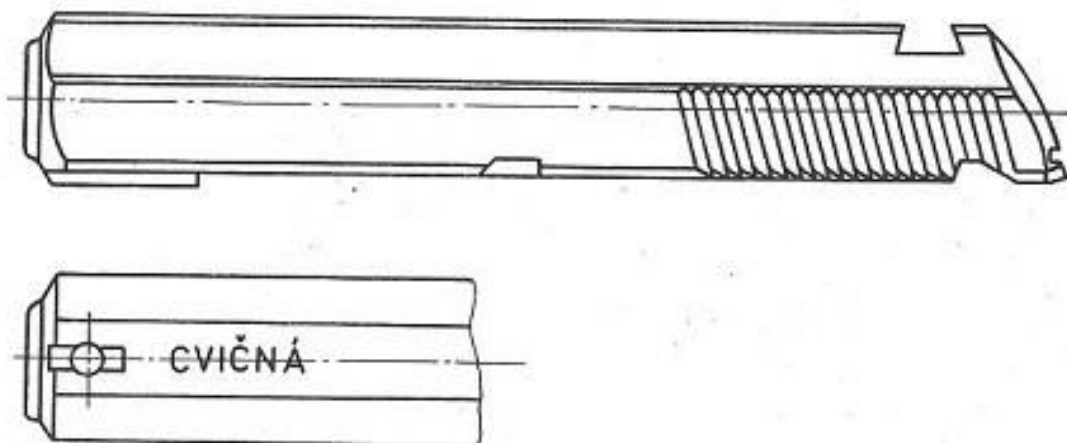

Obr. 28. Závěr

3. Činnost cvičné pistole při výstřelu

178. Činnost cvičné pistole při výstřelu je v podstatě shodná s činností pistole vz. 82. V nábojní komoře je náboj, ko-

houtek je napnut a samočinná pojistka je uvolněna a pojistka je v dolní poloze (odjištěno).

K výstřelu je nutno ukazováčkem stáhnout spoušť dozadu, a to stejným tlakem ukazováčku pravé (levé) ruky na jazýček spouště. Přitom je táhlo tlačeno vzad tak dlouho, dokud záchyt kohoutku neuvolní kohoutek z ozubu kohoutku. Uvolněný kohoutek tlakem úderné pružiny udeří na úderník se zápalníkem. Zápalník iniciuje zápalku cvičného náboje, která zažehne výmetnou náplň, a nastane výstřel. Plyny vzniklé hořením výmetné náplně proudí zmenšeným průřezem hlavně směrem k ústí. Tlakem plynů na dno nábojnice vzniká zpětný ráz, který se přenáší na závěr, a sděluje mu pohyb vzad.

4. Příslušenství cvičné pistole

179. Vytěrák je proti vytěráku pistole vz. 82 delší o 40 mm.

180. Zásobníky jsou rovněž odlišné a jsou označeny nápisem "cvičný" ("Cv") na zadní stěně pouzdra zásobníku.

181. Ostatní příslušenství je shodné s příslušenstvím pistole vz. 82.

5. 9mm cvičný náboj vz. 82 (9-82 Cv)

Popis cvičného náboje

182. 9mm cvičný náboj vz. 82 (obr. 29) se skládá z nábojnice 1, zápalky 2, výmetné náplně 3.

183. Dno nábojnice 1 má lůžko pro zápalku a v něm dva zážehové otvory, kterými je předáván plamen od zápalky 2 k výmetné náplni 3. Uprostřed lůžka je výstupek zvaný kovadlinka. Po obvodu dna nábojnice je drážka sloužící k vytažení nábojnice z nábojní komory.

Tělo nábojnice je mírně kuželovité. Uvnitř těla je prostor pro výmetnou náplň. Ústí nábojnice je slisováno do tvaru osmícípé hvězdice, čímž je znemožněno vysypání výmetné náplně. Aby se zabránilo navlhání výmetné náplně, jsou spáry hvězdice utěs-

něny termoplastickým lakem.

184. Zápalka 2 slouží k zažehnutí výmetné náplně. Zápalkná slož je zalisována v kalíšku a zakryta fólií.

185. Výmetná náplň 3 je z bezdýmného prachu.

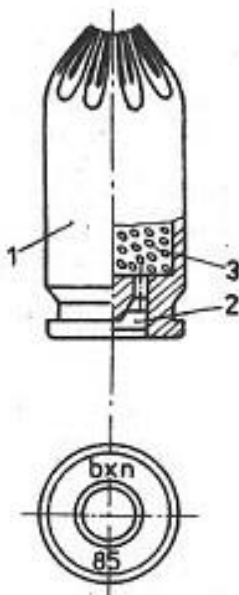

Obr. 29. 9mm cvičný náboj vz. 82

1 - nábojnice; 2 - zápalka; 3 - výmetná náplň

Balení cvičných nábojů

186. 9mm cvičné náboje vz. 82 jsou baleny po 24 kusech do papírové krabičky (obr. 30). Na krabičce je nalepen štítek (obr. 31) se zkráceným názvem náboje, číslem výrobní série, rokem jeho výroby a značkou výrobního závodu, značkou materiálu, z něhož je vyrobena nábojnice, údaj o počtu kusů v krabičce, označení výmetné náplně včetně čísla výrobní série, roku její výroby a hmotnosti.

142 kusy plných krabiček, tj. 3408 kusů nábojů je uloženo v hermeticky uzavřené plechové krabici. Krabice je uložena v dřevěném truhlíku. Na víku krabice a na čelní stěně truhlíku

je vyznačen obsah včetně hmotnosti.

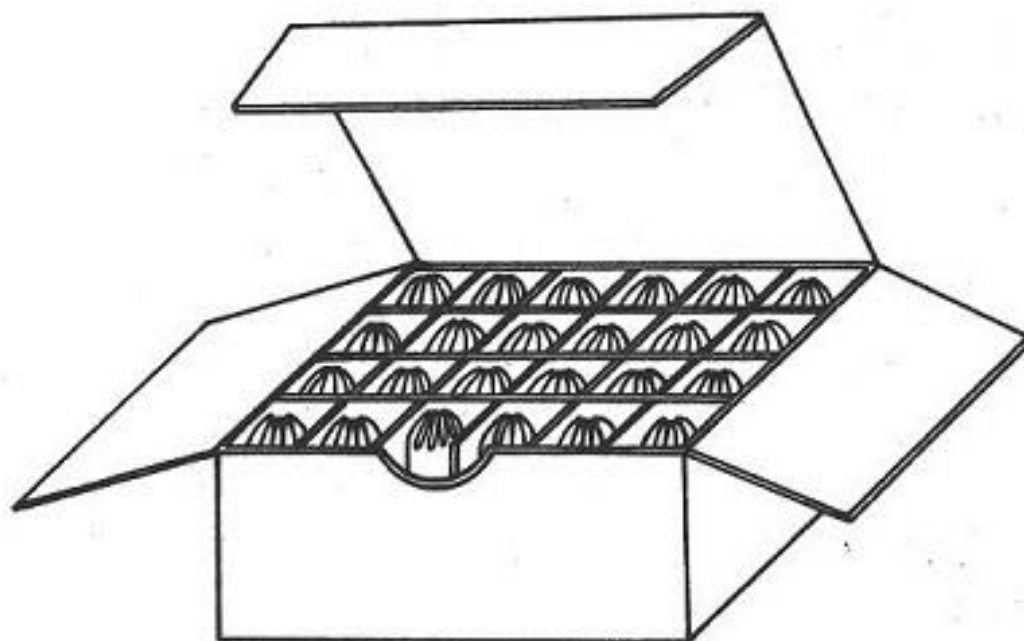

Obr. 30. Uložení 9mm cvičných nábojů vz. 82 v krabičce

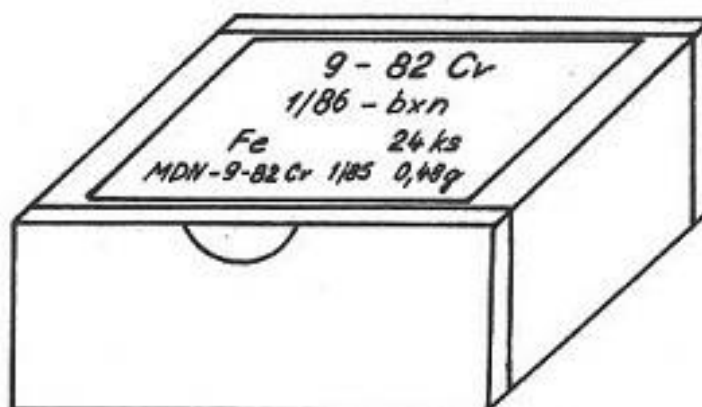

Obr. 31. Uzavřená krabička se štítkem

HLAVA 13

POUŽÍVÁNÍ 9mm CVIČNÉ PISTOLE vz. 82

1. Čištění a konzervování cvičné pistole

187. Při čištění a konzervování cvičných pistolí postupovat takto:

- a) částečně rozebrat cvičnou pistoli;
- b) podélným otvorem vytěráku prostrčit hadřík asi 10 mm široký a 60 mm dlouhý a jeho konec přeložit křížem přes šroubovák vytěráku. Hadřík napustit konzervačním olejem OK-2a;
- c) vytěrák s hadříkem zasunout do hlavně od nábojní komory až na doraz. Potom otáčivým a posuvným pohybem vytěráku vývrt hlavně vyčistit. Hadřík několikrát vyměnit a nakonec hlaveň protáhnout suchým hadříkem. Jestliže hlaveň není dokonale vyčištěna, čištění opakovat. Po dokonalém vyčištění vývrt hlavně nakonzervovat pomocí vytěráku s hadříkem tenkou vrstvou konzervačního oleje OK-2a;
- d) otvory na ústí hlavně čistit zaostřenými dřevěnými kolíčky a hadříky napuštěnými konzervačním olejem OK-2a;
- e) ostatní části cvičné pistole čistit a konzervovat obdobně jako u pistole vz. 82.

2. Nastřelování cvičné pistole

188. Cvičná pistole se nenastřeluje.

3. Způsoby střelby z cvičné pistole

189. Způsoby střelby z cvičné pistole jsou v podstatě shodné se způsoby střelby z pistole vz. 82.

Při používání cvičné pistole je přísně zakázáno ucpávat otvory na ústí hlavně a vkládat do vývrtu hlavně cizí předměty.

190. Prostor ohrožený při výstřelu výšlehem plamene, popřípadě neshořelými zbytky výmetné náplně je ohraničen vzdáleností přibližně 2 m.

4. Závady při střelbě a způsob jejich odstranění

191. Při střelbě z cvičné pistole se mohou vyskytnout v podstatě stejné závady jako při střelbě z pistole vz. 82. Popis těchto závad a způsoby jejich odstranění jsou uvedeny v hlavě 11.

Technické údaje 9mm pistole vz. 82

Ráž	9 mm
Hmotnost pistole se zásobníkem bez nábojů	800 g
Hmotnost pistole s náboji	920 g
Hmotnost zásobníku	75 g
Kapacita zásobníku	12 nábojů
Délka pistole	172 mm
Šířka pistole	35 mm
Výška pistole	128 mm
Délka hlavně	97 mm
Druh vývrtu hlavně	polygonální
Počet polí ve vývrtu hlavně	4
Stoupání drážek	240 mm vpravo
Délka záměrné	128 mm
Bojová rychlost střelby	24 mířených vý- střelů za 36 s

Technické údaje střeliva pro 9mm pistole vz. 82

	Jednotka	9-Pi-MAKAROV	9-Pi-82	9-82 Cv
Počáteční rychlost střely (V_0)	m.s ⁻¹	310	400	-
Hmotnost náboje	g	10	8,1	4,3
Hmotnost střely	g	6,1	4,5	-
Hmotnost výmetné náplně	g	0,21	0,28	0,48
Délka náboje	mm	25	25	24,5
Délka střely	mm	12,3	12,3	-
Počet nábojů v krabičce	ks	16	24	24
Rozměr krabičky	mm	46x44x28	62x41x27	64x42x27
Hmotnost krabičky s náboji	kg	0,16	0,21	0,12
Počet nábojů ve skupinovém obalu	ks	1280	240	skupinový obal není
Počet nábojů v truhlíku	ks	2560	2880	3408
Hmotnost plného truhlíku s náboji	kg	32	31	23

Česko-slovenský diferenční slovníček

barva - farba
bedna - debna
drápek - driapok
důlčík - jamkár
hadřík - handrička
hledí - cieľník
jakmile - len čo
knoflík - gombík
koroze - korozia
kouř - dym
kromě - okrem
kulička - guľka
lázeň - kúpel
lze - možno, dá sa
mířidlo - mieridlo
mlha - hmla
nabývat - nadobúdať
podélný - pozdĺžný
podlouhlý - podlhovastý
příliš - veľmi
pytlík - vrecko
ráž - kaliber
rez - hrdza
rezavý - hrdzavý
rukojeť - rukoväť
selhaná - zlyhaná
snadno - ľahko
stejneměrný - rovnomerný
šroub - skrutka
táhlo - ťahadlo
truhlík - debnička
výhozné - vyhadzovací
výchozí - východiskový

O B S A H

	Strana
<u>Úvod</u>	3

Č Á S T 1

TECHNICKÝ POPIS 9mm PISTOLE vz. 82 A STŘELIVA

<u>Hlava 1. Všeobecně</u>	5
1. Účel a bojové vlastnosti 9mm pistole vz. 82	5
2. Charakteristika 9mm pistole vz. 82	6
3. Značkování 9mm pistole vz. 82	6
<u>Hlava 2. Konstrukce a popis hlavních částí pistole</u>	8
1. Hlaveně	8
2. Tělo (rám) pistole	8
3. Závěr	12
4. Mířidla	14
5. Spuštěadlo	14
<u>Hlava 3. Činnost částí a ústrojí pistole</u>	17
1. Poloha částí a ústrojí pistole před nabitím	17
2. Činnost částí a ústrojí pistole při nabíjení	17
3. Činnost částí a ústrojí pistole při výstřelu	20
4. Činnost částí a ústrojí pistole po výstřelu	20
<u>Hlava 4. Příslušenství pistole a souprava měrek a nářadí</u>	22
1. Příslušenství pistole	22
2. Souprava měrek a nářadí	24
<u>Hlava 5. Střelivo pro 9mm pistolí vz. 82</u>	27
1. Popis nábojů	27
2. Pravidla pro ukládání a zacházení s náboji	30

Č Á S T 2

POUŽÍVÁNÍ 9mm PISTOLE vz. 82

	Strana
<u>Hlava 6. Rozbírání a skládání pistole</u>	31
1. Všeobecně	31
2. Částečné rozbírání pistole	31
3. Skládání částečně rozebrané pistole . . .	33
4. Úplné rozbírání pistole	34
5. Skládání úplně rozebrané pistole	35
<u>Hlava 7. Ukládání, prohlídky a ošetřování pistole . .</u>	36
1. Všeobecně	36
2. Prohlídky pistole	36
Prohlídka složené pistole	37
Prohlídka částečně rozebrané pistole . . .	38
Prohlídka rozebraného zásobníku	38
3. Čištění a konzervování pistole	39
<u>Hlava 8. Přezkoušení nastřelení pistole</u>	43
<u>Hlava 9. Způsoby střelby z pistole</u>	47
1. Všeobecně	47
2. Způsob střelby vstoje bez opory	47
Příprava ke střelbě	47
Střelba	48
Zastavení střelby a obnovení pohotovosti k dalšímu výstřelu	51
3. Způsob střelby vkleče bez opory	53
4. Způsob střelby vleže bez opory	53
5. Způsob střelby s oporou zpoza krytu . . .	54
<u>Hlava 10. Pravidla střelby z pistole v boji</u>	56
1. Všeobecně	56
2. Volba cíle a okamžiku výstřelu	56
3. Volba záměrného bodu	57
4. Střelba za snížené viditelnosti	57
5. Zásobování střelivem v boji	57
<u>Hlava 11. Závady při střelbě a způsob jejich odstranění</u>	58

	Strana
1. Všeobecně	58
2. Charakteristické závady při střelbě	58
3. Výměna vadných součástí	63

Č Á S T 3

9mm CVIČNÁ PISTOLE vz. 82

<u>Hlava 12. Technický popis 9mm cvičné pistole vz. 82</u>	
<u>a střeliva</u>	65
1. Účel a vlastnosti 9mm cvičné pistole vz. 82	65
2. Popis hlavních částí	66
3. Činnost cvičné pistole při výstřelu	66
4. Příslušenství cvičné pistole	67
5. 9mm cvičný náboj vz. 82 (9-82 Cv)	67
Popis cvičného náboje	67
Balení cvičných nábojů	68
<u>Hlava 13. Používání 9mm cvičné pistole vz. 82</u>	70
1. Čištění a konzervování cvičné pistole	70
2. Nastřelování cvičné pistole	70
3. Způsob střelby z cvičné pistole	70
4. Závady při střelbě a způsob jejich odstranění	71

P Ř Í L O H Y

1. Technické údaje 9mm pistole vz. 82	75
2. Technické údaje střeliva pro 9mm pistolí vz. 82.	76
3. Česko-slovenský diferenční slovníček	77

Odpovědný funkcionář: generálmajor Ing. Miloš Ostádal
Redaktor: o. p. Bohuslav Tintěra
Předpis přidělen podle zvláštního rozdělovníku

Schváleno čj. 008007/SRDV/1987. - K tisku schváleno 7. 7. 1987.

MUZEUM POLICIE ČR
